

# サービスマニュアル

# JIMNY

電気配線図集 追補No.2

ABA-JB23W-5

**SUZUKI**  
43-81AC0

## はじめに

本書は、スズキ ジムニー [JB23W] の電気配線について、効率の良い作業を実施できるように編集したものです。

電装品の点検整備に当たっては、「サービスマニュアル ジムニー」と合わせてご熟読いただき、サービススタッフ各位の正確、且つ迅速な実作業の手引きとしてご利用ください。

参 考 資 料 名	品 番
サービスマニュアル ジムニー 概要編	40-81AH0
サービスマニュアル ジムニー 整備編	42-81AH0
サービスマニュアル ジムニー 概要・整備 追補No.1	42-81AJ0
サービスマニュアル ジムニー 概要・整備 追補No.2	42-81AK0
サービスマニュアル ジムニー 概要・整備 追補No.3	42-81AL0
サービスマニュアル ジムニー 概要・整備 追補No.4	42-81AM0

- 注意：
- ・本書は、本書初版発行時点の生産車両を対象に作成してあります。その後の生産車両については、仕様の変更などにより、本書の記載内容と異なることがありますので、ご了承ください。
  - ・本書に記載している説明用のイラスト類は、動作原理や作業要領などを示したもので、実際の形状と異なる場合があります。
  - ・本書は、整備に関するすべてのことがらを記載しているわけではありません。スズキ四輪車の基本的な整備上の技能、知識などを有する人や組織（スズキ四輪代理店および販売店）を対象に作成しておりますので、これらの技能、知識の無い人は、このマニュアルだけで整備を行わないでください。技能不足、知識不足などが整備上のトラブル、部品破損などの原因になる場合があります。

2004年10月  
スズキ株式会社  
技術情報グループ



目次	セクション
概要	1
コネクタ配置図	2
アースポイント	3
電源回路図	4
システム回路図	5
コネクタ一覧	6



## セクション 1

# 概 要

## 目 次

マニュアルの構成 .....	1- 2
車種構成 .....	1- 2
作業上の注意 .....	1- 2
SRSエアバッグ&シートベルトプリテンショナ装着車 .....	1- 5
マニュアルの見方 .....	1- 6
シンボルマーク .....	1- 6
略語 .....	1- 7
配線色及びコネクタ色 .....	1- 7
コネクタ配置図の見方 .....	1- 8
コネクタの表示方法 .....	1-10
コネクタ記号の活用方法 .....	1-12
アースポイントの見方 .....	1-13
電源回路図の見方 .....	1-14
システム回路図の見方 .....	1-15
コネクタ一覧の見方 .....	1-16

## マニュアルの構成

このマニュアルは、下記のようなセクションで構成されています。

セクション		構成内容
1	概要	本書に適用する車種とマニュアルの見方を記載している。
2	コネクタ配置図	コネクタ、アースの配置をハーネスと関連付けてイラストと記号で表示及び、コネクタの詳細について記載している。
3	アースポイント	ボデー、エンジン及びトランスミッションにアースされている位置を表示及び各アースの接続先について記載している。
4	電源回路図	バッテリー⊕端子からメインヒューズボックス、ヒューズボックス、リレーボックス及びジャンクションブロック内の各サーキットヒューズまでの電気回路と各ヒューズの負荷となる主なシステム名を表示している。
5	システム回路図	電源回路からアースまで電源回路をシステム別に分離して表示している。原則として、回路図は電気が上方から下方へ流れるように記載している。
6	コネクタ一覧	この車両に用いられているコネクタの形状と端子配列を表示している。

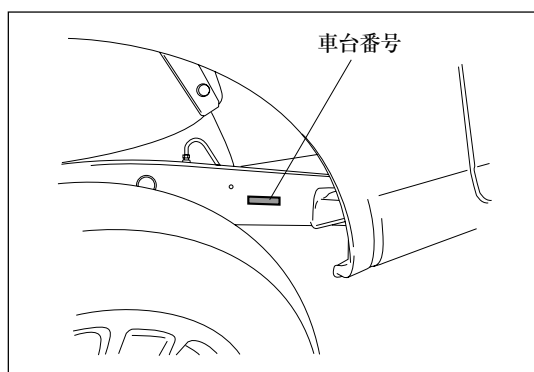

### 車種構成

このマニュアルは、下記の車種に適用します。

JB23W-400001～

### 作業上の注意

電気系統の作業を行う場合は、電装品の保護及び車両火災の防止のため、次の各項目に注意してください。

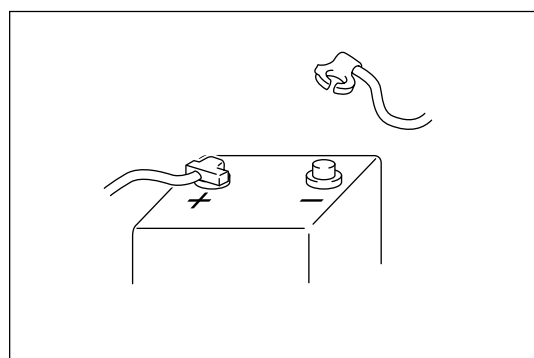

- ・バッテリー端子からケーブルを外すときは、必ず⊖ケーブルから外し、その後⊕ケーブルを外す。
- ・バッテリー端子へケーブルを接続するときは、その逆の手順で行う。
- ・バッテリー端子からケーブルを外すときは、イグニッションスイッチ及び他の全てのスイッチがOFFとなっていることを確認する。半導体部品が損傷する恐れがある。

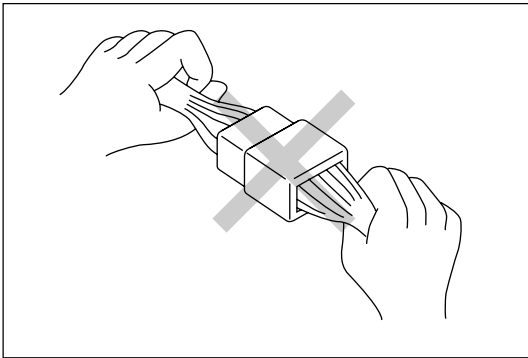

- ・コネクタを外すときは、ハーネスを引っ張らない。必ずコネクタを持ち、そのロックを外して行う。

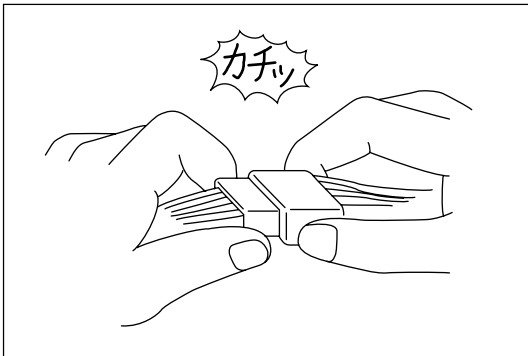

- ・コネクタを接続するときも同様に、コネクタを持って、コネクタがロックする（カチッと音が出る）まで確実に接続する。

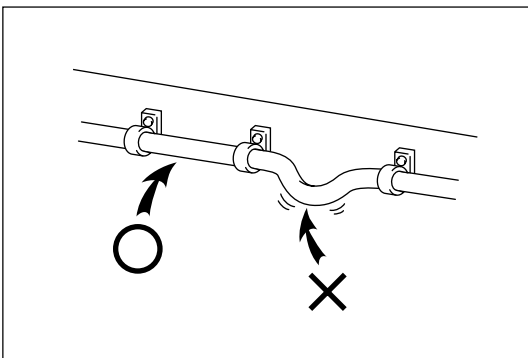

- ・ハーネスを取り付けるときは、原則としてたるみがないようにクランプで固定する。  
ただし、エンジン～車体間などの可動部については、必要なたるみを確認して固定する。

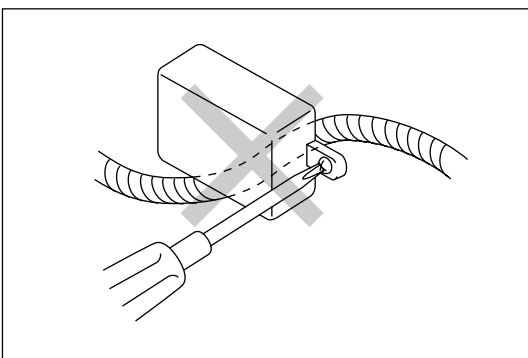

- ・部品を取り付けるときは、ハーネスを他の部品と干渉させたり、はさんだりしない。

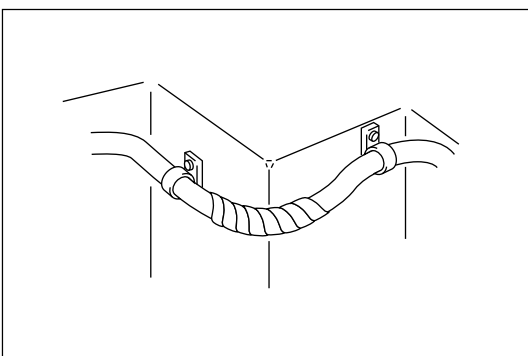

- ・ハーネスの損傷を防ぐため、鋭角の箇所に接触する部分は、テープ等で保護する。



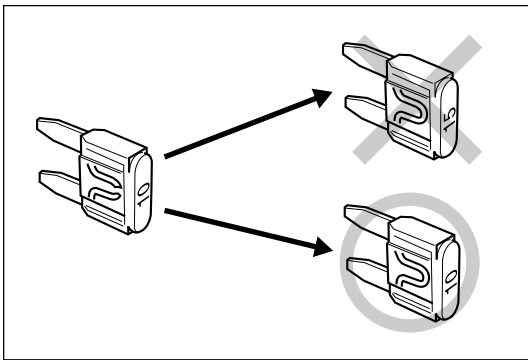

- ・ヒューズを交換するときは、必ず規定容量のものを使用する。規定容量より大きな容量のヒューズを使用すると、電装品の損傷及び車両火災の恐れがある。

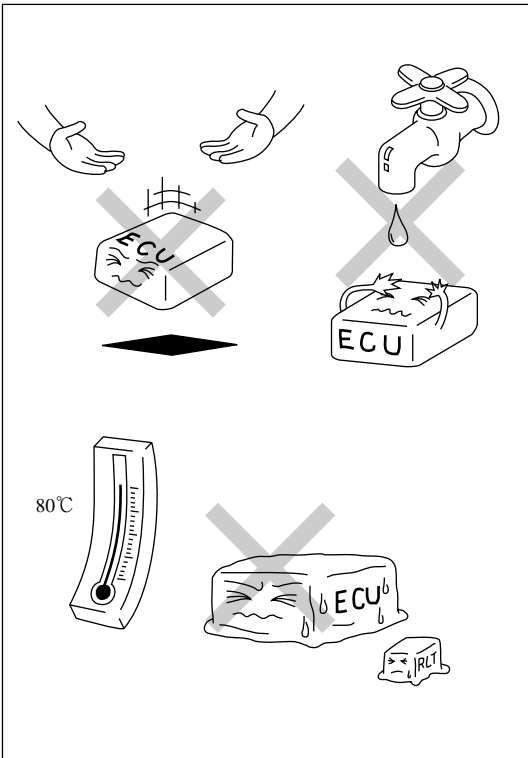

- ・電装品を乱暴に取り扱ったり、落としたりしない。
- ・温度が80℃以上になる作業をするときは、その部分から熱に弱い電装品を離しておく。
- ・コネクタ及び電装品に水をかけない。水をかけると、故障の恐れがある。

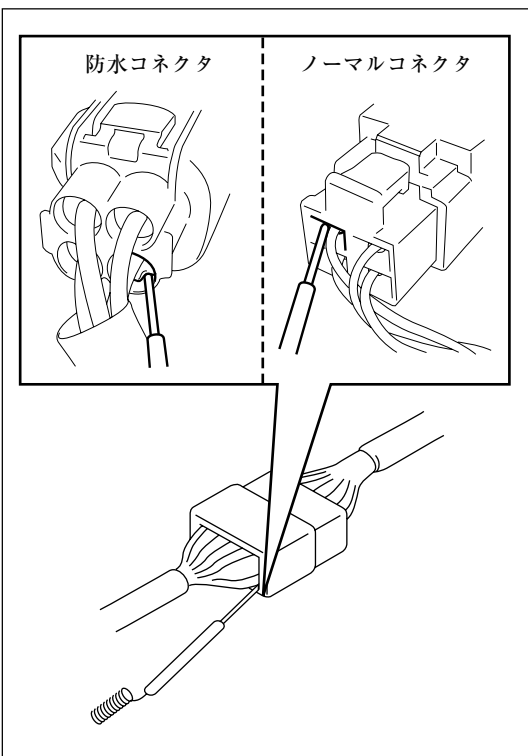

- ・テスト等のプローブをコネクタに接続するときは、図のようにコネクタのハーネス側から接続し、防水コネクタの場合は防水キャップの外側から差し込む。

## SRSエアバッグ&シートベルトプリテンショナ装着車

SRSエアバッグ&シートベルトプリテンショナが装着されている車両では、以下の点を考慮してください。

### 構成と識別について

- ・エアバッグシステムは、エアバッグコントローラ、コンタクトコイル、運転席／助手席用インフレーターモジュール及びシートベルトプリテンショナ、メインハーネス、フロアハーネスなどから構成されている。
- ・SRSエアバッグは運転席／助手席に装備され、運転席側はステアリングホイールに、助手席側はグローブボックス上部に「SRS AIRBAG」と表示されている。
- ・SRSエアバッグ及びシートベルトプリテンショナのエアバッグ構成部品近傍のハーネス保護チューブは黄色で統一している。

### 一般整備時の注意事項











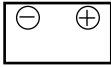

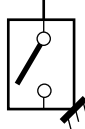

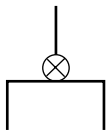



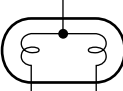
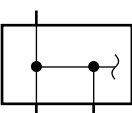







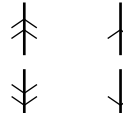

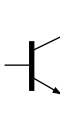
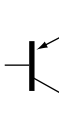
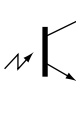

エアバッグシステム関連の整備・点検を正しい手順、方法で作業を行わなかった場合、エアバッグの誤作動によりけがをしたり、エアバッグシステムが正常に機能しなくなることがある。また、エアバッグシステム関連部品取付け部付近の整備、修理を行う場合は、以下の事項をよく読み、指示に従って作業を進めること。

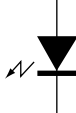
1. 下記作業でエアバッグシステムの部品を取扱う（取外し、点検等）場合は、サービスマニュアル整備編のSRSエアバッグ&シートベルトプリテンショナの「作業上の注意事項」に従うこと。
  - ・エアバッグシステムの点検、修理
  - ・インストルメントパネルの脱着、ステアリングコラムの脱着及びシートベルトプリテンショナの脱着作業等でエアバッグシステムの部品の接続を外す必要がある場合。
  - ・エアバッグシステムの部品を保管する場合。
2. イグニッションスイッチをLOCK位置にして、バッテリーの⊖端子を外したのち、90秒以内は、エアバッグコントローラに衝撃を与えないこと。エアバッグやシートベルトプリテンショナが展開作動する場合がある。
3. ステアリング系の脱着を行う場合は、コンタクトコイルのセンタ出しを行うこと。
4. エアバッグシステム以外の修理作業を行う場合、エアバッグシステムのハーネスをかみ込んだり、当システムの部品と干渉したりしないように取り付けること。

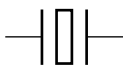
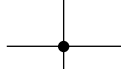
## マニュアルの見方

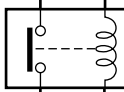
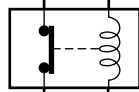
### シンボルマーク

回路図中では、各機器を下記のようなシンボルマークで表示しています。

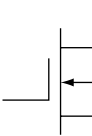
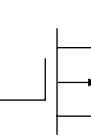
<p>バッテリー</p> 	<p>アース</p>  		<p>ヒューズ</p>   <p>ノーマルヒューズ      スローブローヒューズ</p>	
<p>丸型端子</p> 	<p>コイル, ソレノイド</p> 	<p>ヒータ</p> 	<p>バルブ</p>  	
<p>J/C</p> 	<p>モータ</p> 	<p>ポンプ</p> 	<p>ホーン</p> 	<p>スピーカ</p> 
<p>ブザー</p> 	<p>ショートバー</p> 	<p>コンデンサ</p> 	<p>サーミスタ</p> 	<p>コネクタ</p> 
<p>抵抗</p> 	<p>可変抵抗</p>  		<p>トランジスタ</p>  <p>NPN</p>  <p>PNP</p>	
<p>フォトリンジスタ</p> 	<p>ダイオード</p> 	<p>ツェナダイオード</p> 	<p>LED(発光ダイオード)</p> 	<p>フォトダイオード</p> 
<p>圧電素子</p> 	<p>ハーネス</p>  <p>接続あり</p>  <p>接続なし</p>		<p>リレー</p>  <p>ノーマリーオープンリレー</p>  <p>ノーマリークロズドリレー</p>	
<p>スイッチ</p>  <p>ノーマリーオープンスイッチ</p>  <p>ノーマリークロズドスイッチ</p>  <p>モーメンタリスイッチ</p>			<p>トランジスタ (電界効果タイプ)</p>  <p>Nチャンネル</p>  <p>Pチャンネル</p>	

### 略語

下表は、電気配線図集に用いられる一般的略語とその意味を表示しています。

ABS	アンチロックブレーキシステム	MT	マニュアルトランスミッション
ABV	エアバイパスバルブ	CVT	無段変速機
A/C	エアコンディショナ	(R)	右側
AT	オートマチックトランスミッション	(L)	左側
COMB	コンビネーション	T/C	ターボチャージャ
ISC	アイドルスピードコントロール	NA	自然吸気
P/S	パワーステアリング	VVT	バリアブルバルブタイミング
IG	イグニッション	ILL	イルミネーション
P/W	パワーウインド	O/D	オーバードライブ
EPI	エレクトリックペトロールインジェクション	HU	ハイドロリックユニット
SDL	シリアルデータリンク	SW	スイッチ
NS	ニュートラルスリップ	EGR	排気ガス循環装置
VSV	バキュームスイッチングバルブ	VST	ビークルスタビリティコントロールシステム
J/C	ジョイントコネクタ	TCS	トラクションコントロールシステム
IN	イン	J/B	ジャンクションブロック
OUT	アウト	HEV	ハイブリッドエレクトリックヴィークル
U-LEV	超-低排出ガス仕様車	BCM	ボデーエレクトリカルコントローラ
A/S	オートステップ	ECM	エンジンコントロールモジュール
H/L	ヘッドランプ	T/F	トランスファ

### 配線色及びコネクタ色

このマニュアル内の配線色及びコネクタ色は、下表のように表示しています。

B	黒	Lg	淡緑	Sb	空
Bl	青	N	乳白色	V	紫
Br	茶	O	橙	W	白
G	緑	P	桃	Y	黄
Gr	灰	R	赤		

注1：「N」はコネクタ色のみ適用する記号で、着色剤を使用していない乳白色や淡黄色を示します。

注2：「sL」等の記号を使用している線のsはシールドを示します。

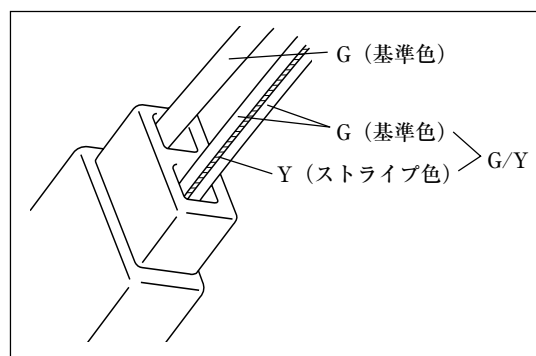

配線色には、1色のものと、ストライプが入った2色のものがあります。2色の場合は、最初の記号（図中G）が基準色（配線被覆部の色）を示し、次の記号（図中Y）がストライプの色を示しています。

## コネクタ配置図の見方

各コネクタには、コネクタ記号がそれぞれ付けられています。この記号は、ハーネス記号とコネクタの固有番号で構成されており、この記号からコネクタ配置の検索が容易になるようにしてあります。検索に当たっては、コネクタ配置図の中から同一記号を探し出すことによって、その配置を調べることができます。コネクタ記号の活用法については、1-12を参照してください。

### セクション 2

#### コネクタ記号

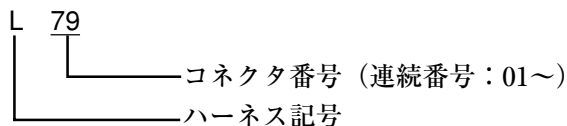

コネクタ配置図目次 (ハーネス名称及び記号は車種によって異なります。)

コネクタ配置図 2-1	
セクション 2	
コネクタ配置図	
目次	
コネクタ配置図	
エンジンルーム	
C: エンジンハーネス	2-2
D: オイルプレッシャSWワイヤ	2-4
E: メインハーネス	2-12
ルーフ、フロア	
K: リヤルームランプワイヤ	2-22
K: リヤスピーカワイヤ	2-22
L: フロアハーネス	2-22
L: フェューエルワイヤ	2-22
バックドア	
O: ハイマウントストップランプワイヤ	2-26
O: バックドアハーネス	2-26
O: リヤゲフォッグワイヤ	2-26

ハーネス記号: ハーネス名称

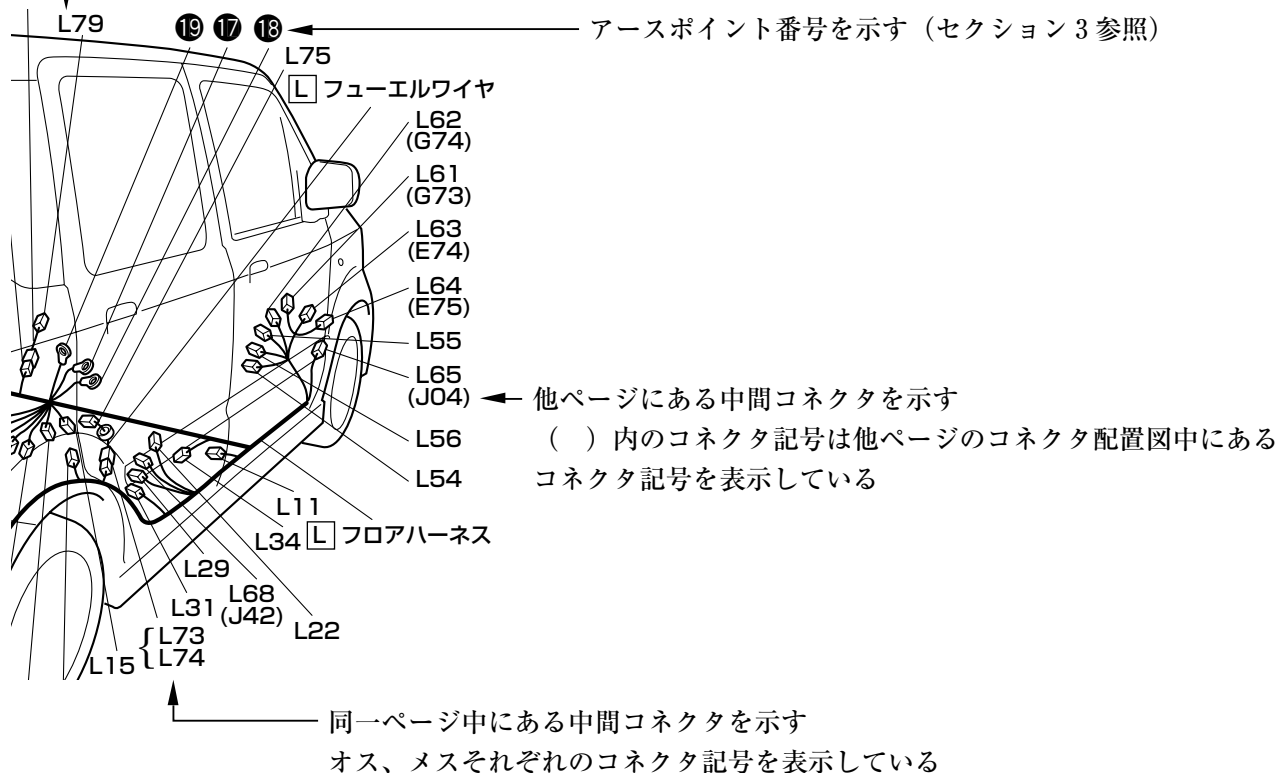

MEMO

## コネクタの表示方法

システム回路内では、コネクタを図のように表示しています。

1. システム回路図では、ハーネスとハーネスを接続する中間コネクタは、両ハーネスのコネクタ記号を表示しているが、機器に直接接続するタイプのコネクタは、ハーネス側のコネクタ記号のみ表示している。
2. コネクタは、端子形状によって下記のように分けられており、それぞれ下図のように表示している。
3. システム回路図では、各コネクタ端子位置の検索を容易にするため、図のようにコネクタ記号と端子番号を表示している。

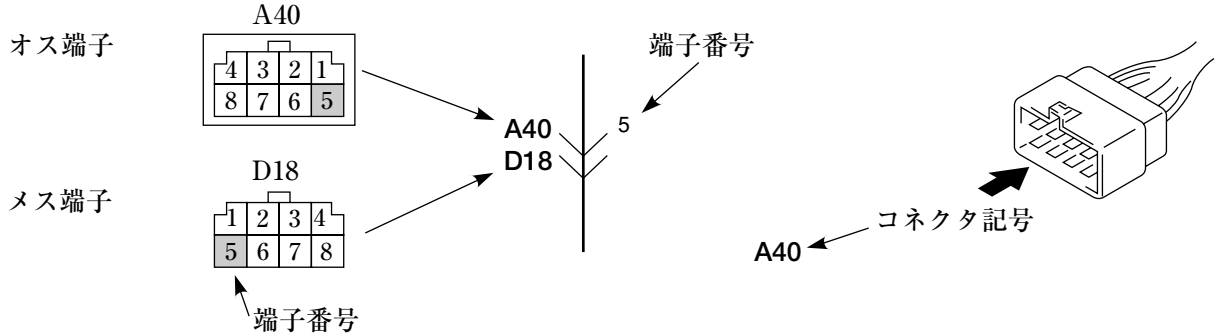

4. コネクタは、接続状態によって下記のように分けられており、それぞれ下図のように表示している。

・機器に直接接続するタイプ

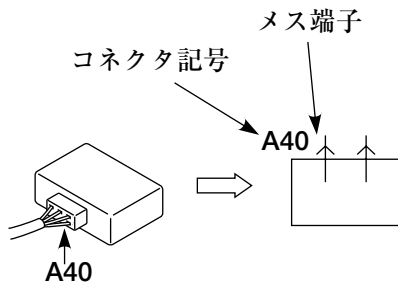

・機器側のハーネスコネクタに接続するタイプ

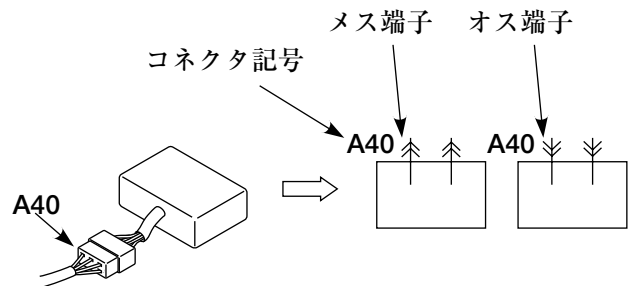

・ハーネスとハーネスを接続する（中間コネクタ）タイプ

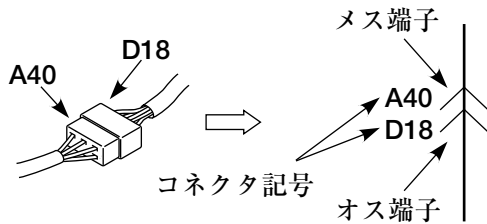

5. システム回路図では、車両の仕様等により、コネクタの端子番号が異なる場合は、図のような仕様区分番号によって端子番号を表示している。

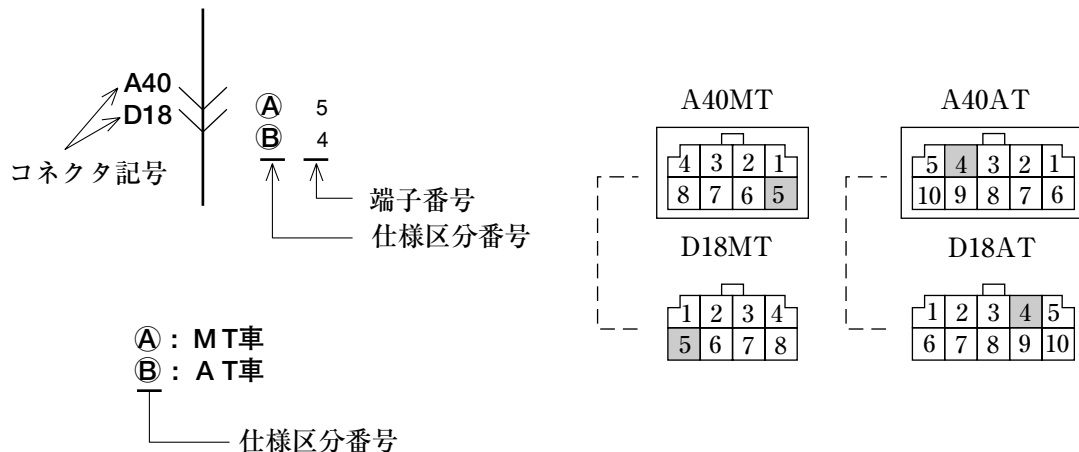

6. システム回路図では、同じ電源をもつ配線同士を1つのコネクタ等でまとめることにより、ハーネスを簡素化するJ/Cを表示している。

・システム回路図では、それぞれのシステムでJ/Cの必要な接続部分のみを、部分的に表示している。

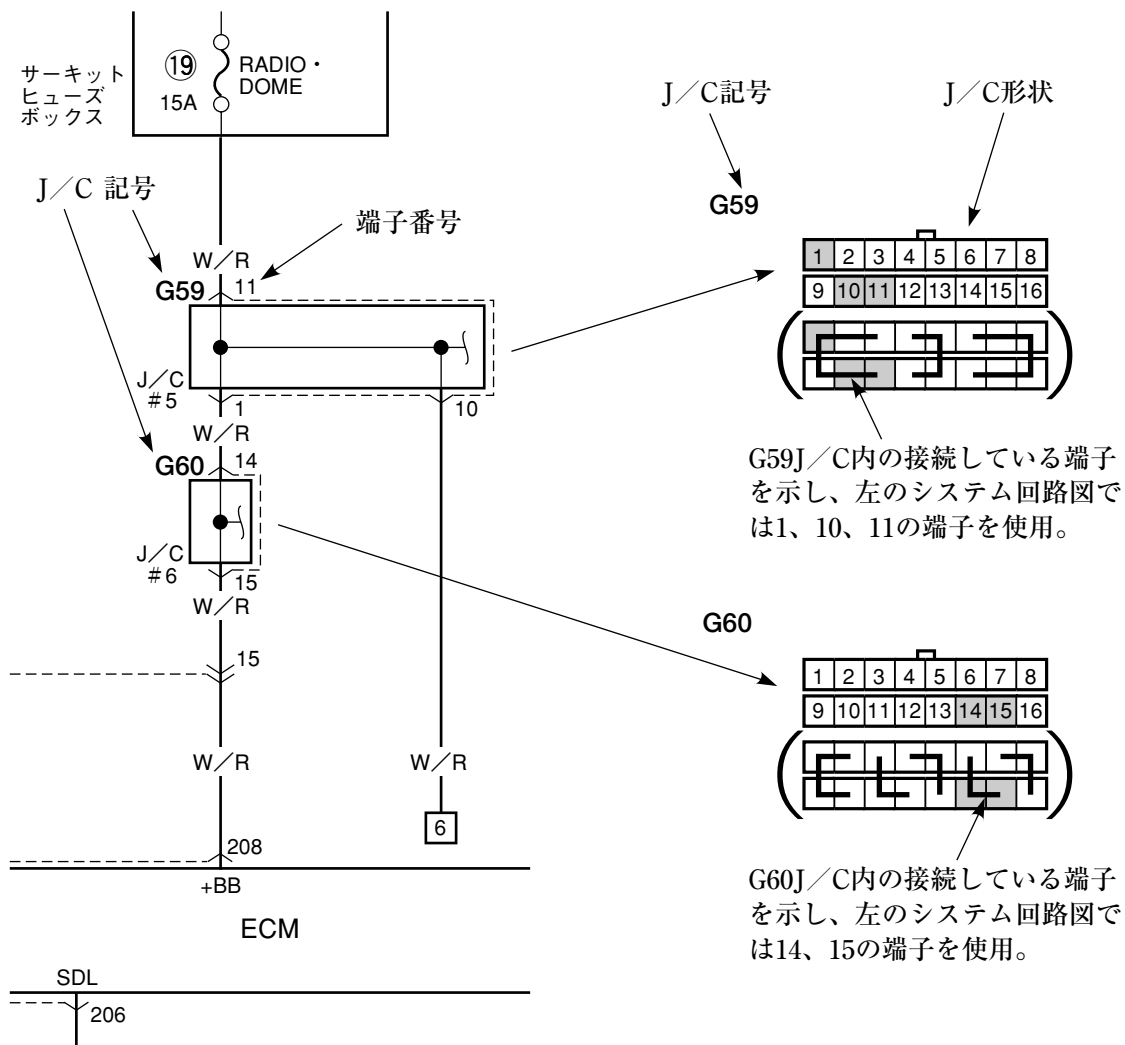



## コネクタ記号の活用方法

システム回路図内に記載している各コネクタ記号からは、コネクタの配置及び形状・接続方法を、各コネクタの端子番号からは、端子の位置をそれぞれ検索することができます。

1. コネクタの位置を検索するとき  
コネクタ配置図を参照し、コネクタ記号からそのコネクタの配置を検索する。
2. コネクタの形状又は端子位置、接続方法を検索するとき  
コネクタ一覧を参照し、コネクタ記号からそのコネクタの形状を、端子番号からそのコネクタ内の端子位置や接続方法をそれぞれ検索する。

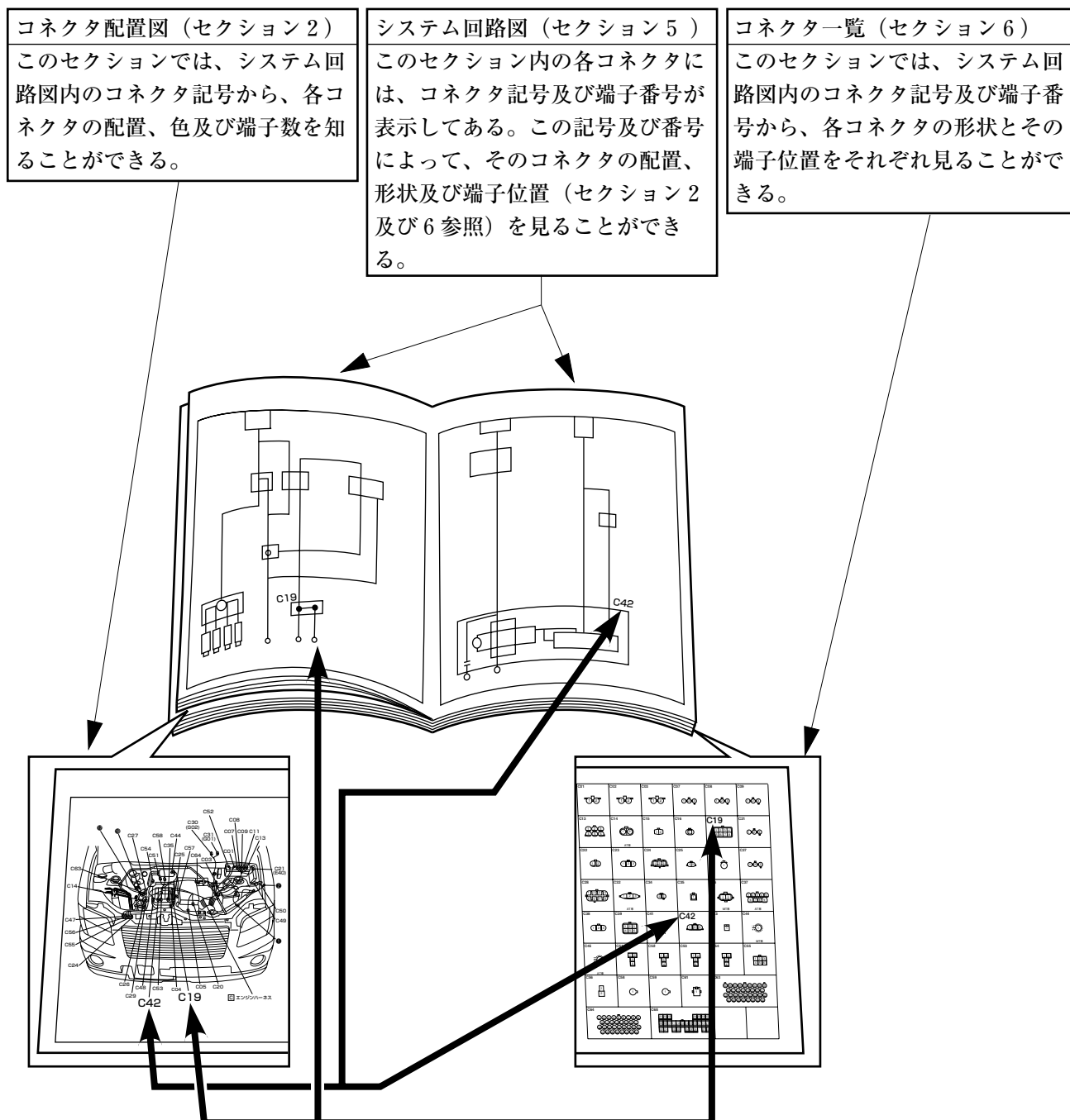

### コネクタ配置図 (セクション2)

このセクションでは、システム回路図内のコネクタ記号から、各コネクタの配置、色及び端子数を知ることができる。

### システム回路図 (セクション5)

このセクション内の各コネクタには、コネクタ記号及び端子番号が表示してある。この記号及び番号によって、そのコネクタの配置、形状及び端子位置 (セクション2及び6参照) を見ることができる。

### コネクタ一覧 (セクション6)

このセクションでは、システム回路図内のコネクタ記号及び端子番号から、各コネクタの形状とその端子位置をそれぞれ見ることができる。

## アースポイントの見方

アースポイントとは、⊖ハーネスがアースされている位置を示しています。各システム回路図内には、アースのシンボルマークとその下に図のような白抜き数字が表示されています。この白抜き数字とアースポイント内の数字を照らし合わせることで、そのハーネスのアース位置を検索することができます。

また、アースポイントのイラストの見開きの右ページには、アース配線図があり、各アースポイントの接続先の名称、コネクタ記号とそのシステム回路図No.がわかるため、アース側からの接続状態を検索することができます。

### セクション 5

#### フロントワイパ&ウォッシャ

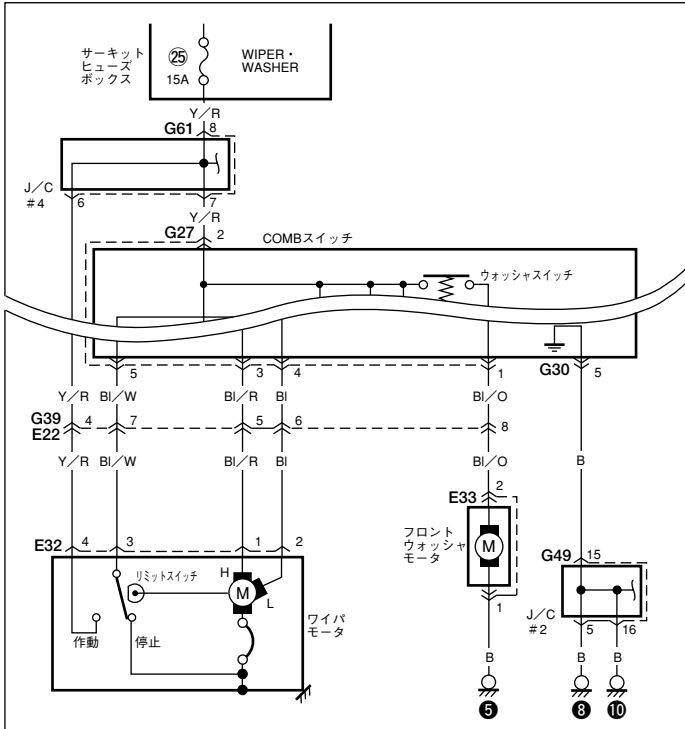

注意：電装品のワイヤでアースされている箇所や電装品自体がボデーアースされている箇所は、このセクションに表示しない。

### セクション 3

#### インストルメントパネル

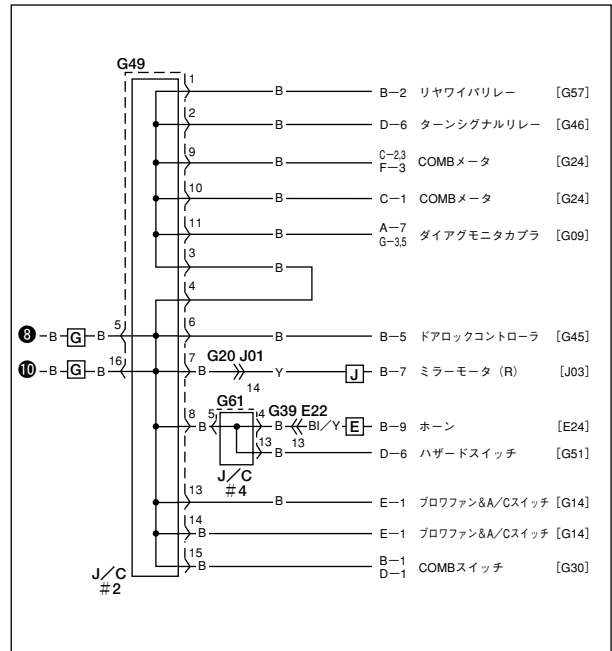
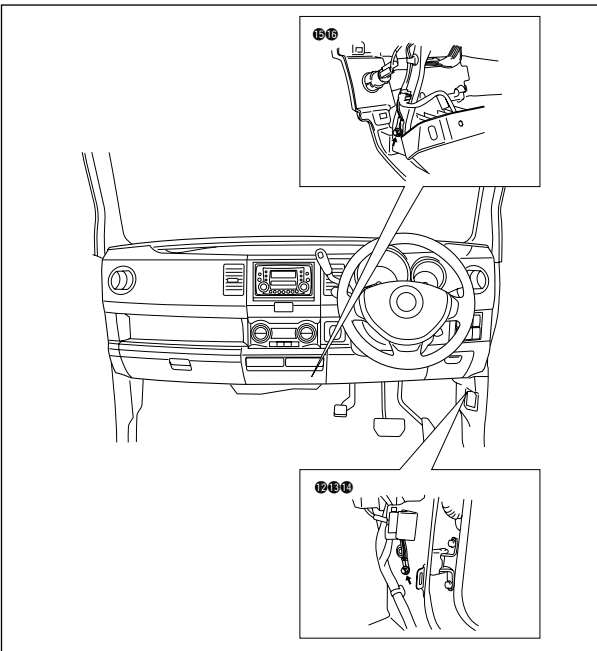

## 電源回路図の見方

バッテリー⊕端子からヒューズボックス内の各サーキットヒューズまでの回路と、それぞれのヒューズからの接続先（各システム回路名）を表示しています。ヒューズの断線により他のシステムに影響があった場合は、その影響があったシステムのヒューズ位置及び容量（A）とそのヒューズの接続先の名称、コネクタ記号とそのシステム回路図記号を検索することができます。

### セクション 4

**メインヒューズボックス内ヒューズ**

リレー名称

- RELAY1:フューエルポンプ
- RELAY2:AT
- RELAY4:A/Cコンプレッサ
- RELAY5:メイン
- RELAY6:ラジエータファン (No.1)

No.	容量 (A)	接続先名称	回路No.	コネクタNo.
①	80A	バッテリー、ジェネレータ、全ての電気回路	A-2	C34
②	60A	イグニッションスイッチ		G32
③	60A	サーキットヒューズボックス		
④	50A	ABSコントローラ	G-5	E19
⑤	30A	ラジエータファンリレーNo.1	A-4.5	C06
⑥	15A	ヘッドランプ (R)	D-1	E23
⑦	15A	COMBメータ	C-2	G21
		ヘッドランプ (L)	D-1	E05
⑧	20A	フォグランプリレー	D-3	E16
⑨	15A	ATリレー	G-1	C04
⑩	15A	メインリレー	A-5	C10
⑪	15A	A/Cコンプレッサリレー	A-5	C05

各システム回路への接続先のコネクタNo.を示す。

各々のヒューズを用いているシステム回路を記載しています。

#### サーキットヒューズボックス内ヒューズ

同一番号を参照する

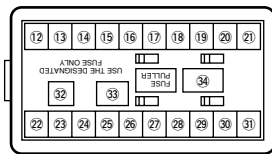

No.	容量 (A)	カバーの表示	接続先名称	回路No.	コネクタNo.
⑫	25A	HEATER	ブロワファンモータ	E-1	E30
⑬	15A	REAR DEFG	リヤデフォッグスイッチ	B-3	G12
			ミラーヒータスイッチ	B-7	G43
⑭	空き				
⑮	空き				
⑯	20A	DOOR LOCK	ドアロックコントローラ	B-5	G40
⑰	10A	STOP	ストップランプスイッチ	D-7	L04 L38
⑱	10A	TAIL	P/Wメインスイッチ	B-4	J04
			COMBスイッチ (ライティングスイッチ)	D-1,2,4	G26
			SDLコネクタ	A-5 G-1,3,4,5	G19

## システム回路図の見方

システム回路図は、メインヒューズ、サーキットヒューズ又はイグニッションスイッチからアースまでの電気回路をシステム毎に分けて記載しています。又、この回路図は、点検整備等で活用し易いように電気が上から下へ流れるように表示しています。

尚、このシステム回路図を見ながら、コネクタ配置図又はコネクタ一覧を見る場合は、1-8を参照してください。

### セクション 5

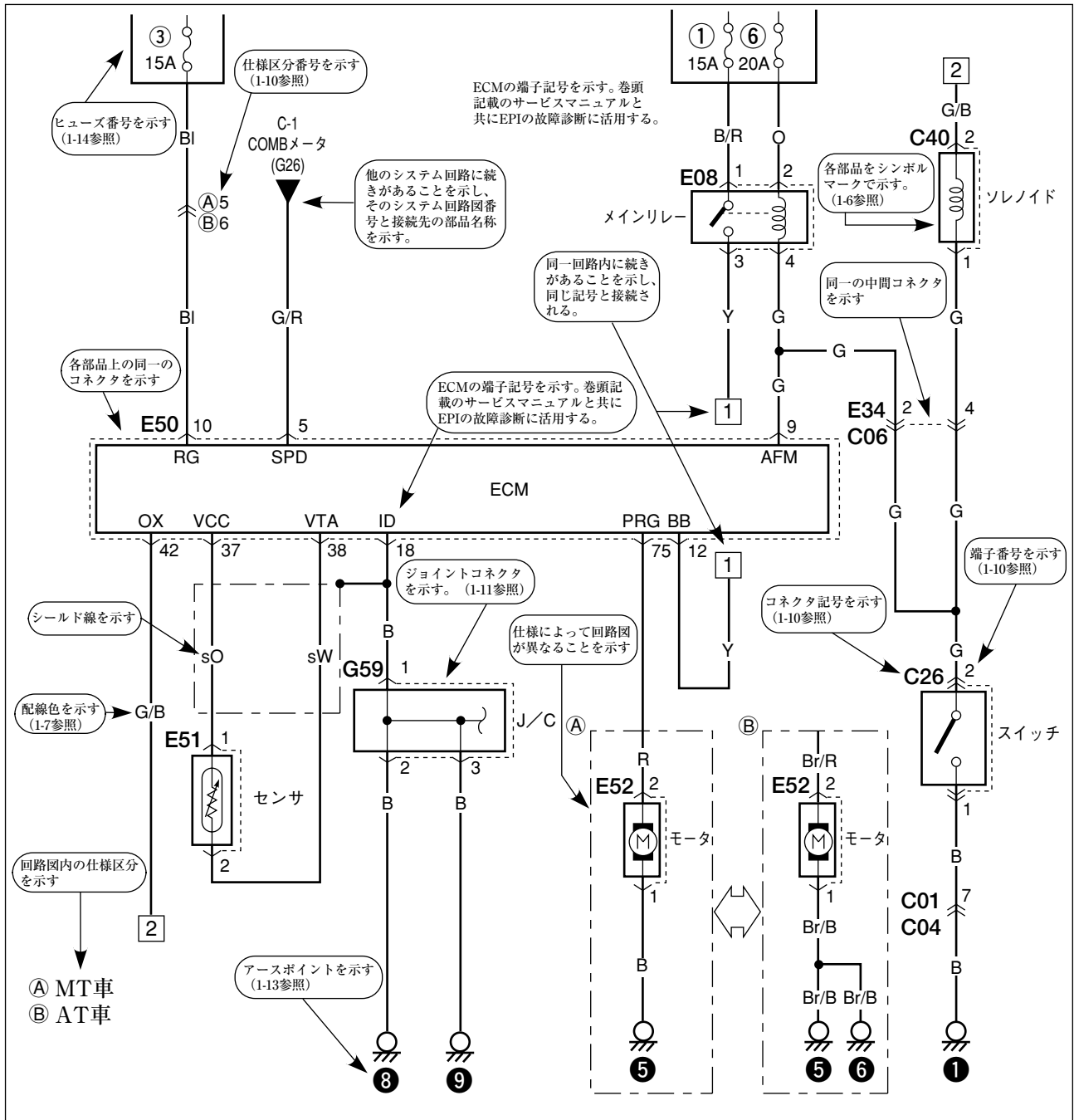

## コネクタ一覧の見方

このマニュアル内に用いたコネクタをまとめて表示しており、類似したコネクタの中から該当するコネクタを探し出すときや端子間の導通チェック等でコネクタ内の端子位置を探し出すときに活用します。

システム回路図内の各コネクタに付けられているコネクタ記号及び端子番号と同一の記号（番号）をこのコネクタ一覧の中から探し出すことによって、そのコネクタ形状と端子位置を検索することができます。詳しい活用方法については、1-12を参照してください。

## セクション 2

## コネクタ配置図

## 目 次

エンジンルーム	
C：エンジンハーネス .....	2- 2
E：メインハーネス .....	2- 4
インストルメントパネル	
E：メインハーネス .....	2- 6
G：インパネハーネス .....	2- 8
ドア、ルーフ	
J：P/Wメインワイヤ .....	2-10
J：P/Wサブワイヤ .....	2-10
K：ルームランプワイヤ .....	2-10
フロア	
K：ルームランプワイヤ .....	2-12
L：フロアハーネス .....	2-12
L：フレームワイヤ .....	2-12
L：4WDモータワイヤ .....	2-12
Q：シートベルトプリテンショナハーネス .....	2-12
バックドア	
M：リヤバンパワイヤ .....	2-14
O：バックドアハーネス .....	2-14
O：リヤコンビネーションハーネス .....	2-14
O：ハイマウントストップランプワイヤ .....	2-14

エンジンルーム [C]

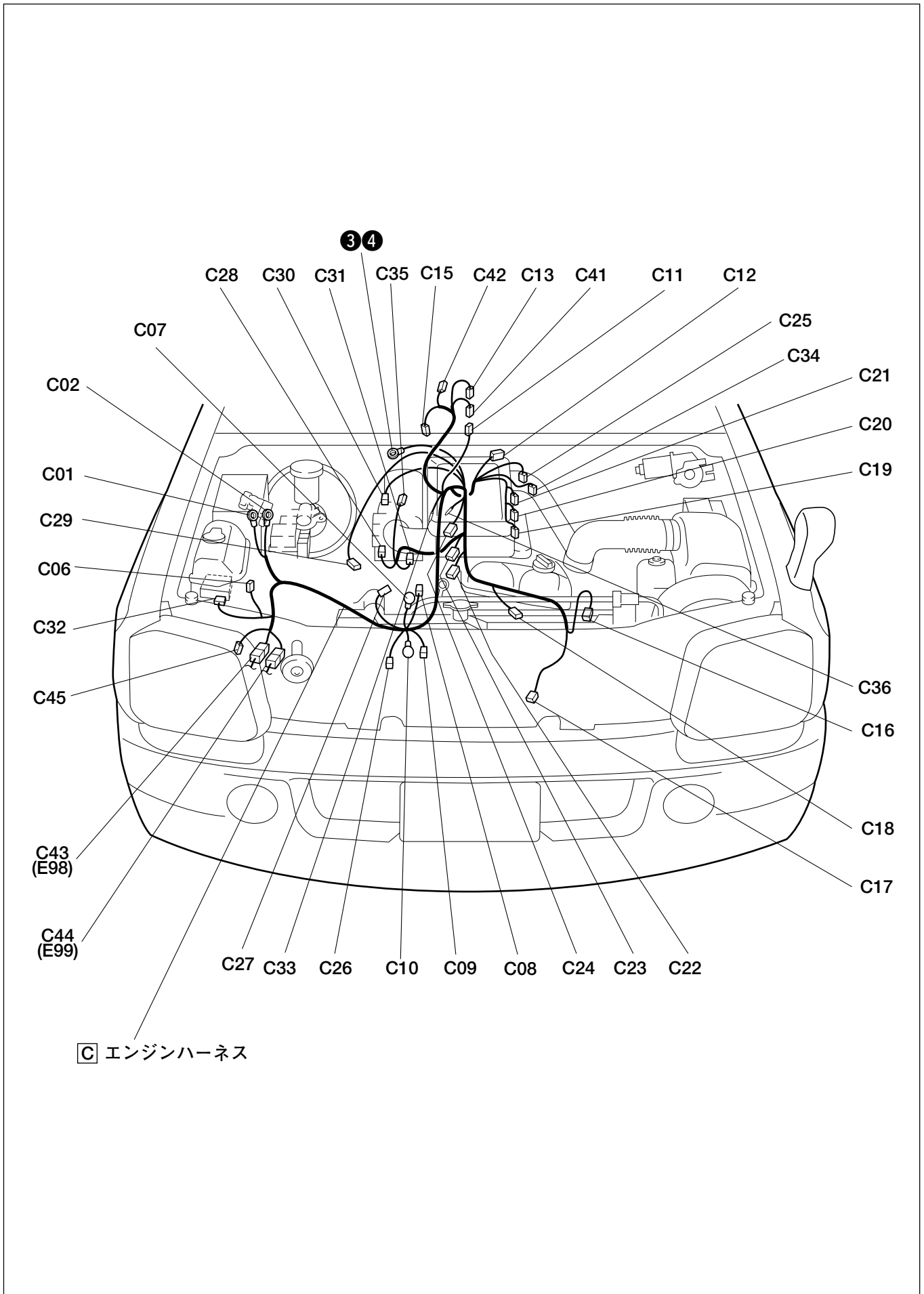

コネクタ			接 続 先	備 考
記号	色	端子数		
エンジンハーネス				
C01	—	1P	メインヒューズ	
C02	—	1P	メインヒューズ	
C06	B	2P	点火時期調整レジスタ	
C07	—	1P	スターティングモータB端子	
C08	N	1P	スターティングモータS端子	
C09	B	3P	ジェネレータ	
C10	—	1P	ジェネレータB端子	
C11	B	2P	バックアップランプスイッチ	MT車
C12	Gr	4P	O <sub>2</sub> センサ	
C13	Gr	10P	シフトソレノイド	AT車
C15	Gr	9P	シフトスイッチ	AT車
C16	B	2P	WGV-VSV	
C17	Gr	1P	オイルプレッシャスイッチ	
C18	Gr	3P	カム角センサ	
C19	Gr	3P	IGコイルNo.1	
C20	Gr	3P	IGコイルNo.2	
C21	Gr	3P	IGコイルNo.3	
C22	Gr	2P	インジェクタNo.1	
C23	Gr	2P	インジェクタNo.2	
C24	Gr	2P	インジェクタNo.3	
C25	B	2P	水温センサ	
C26	B	1P	A/Cコンプレッサ	
C27	Gr	1P	ロックセンサ	
C28	B	3P	プレッシャセンサ	
C29	B	6P	ISCバルブ	
C30	G	2P	吸気温センサ	
C31	B	3P	スロットルセンサ	
C32	Gr	34P	ECM	
C33	—	—	溶着J/C	
C34	Gr	2P	ABV-VSV	
C35	B	2P	キャニスタパージVSV	
C36	—	—	溶着J/C	
C41	B	2P	入力軸回転センサ	AT車
C42	Bl	2P	出力軸回転センサ	AT車
C43	N	14P	メインハーネス [E98と接続]	
C44	N	14P	メインハーネス [E99と接続]	AT車
C45	N	2P	ヒューズボックスNo.1	



エンジンルーム **E**

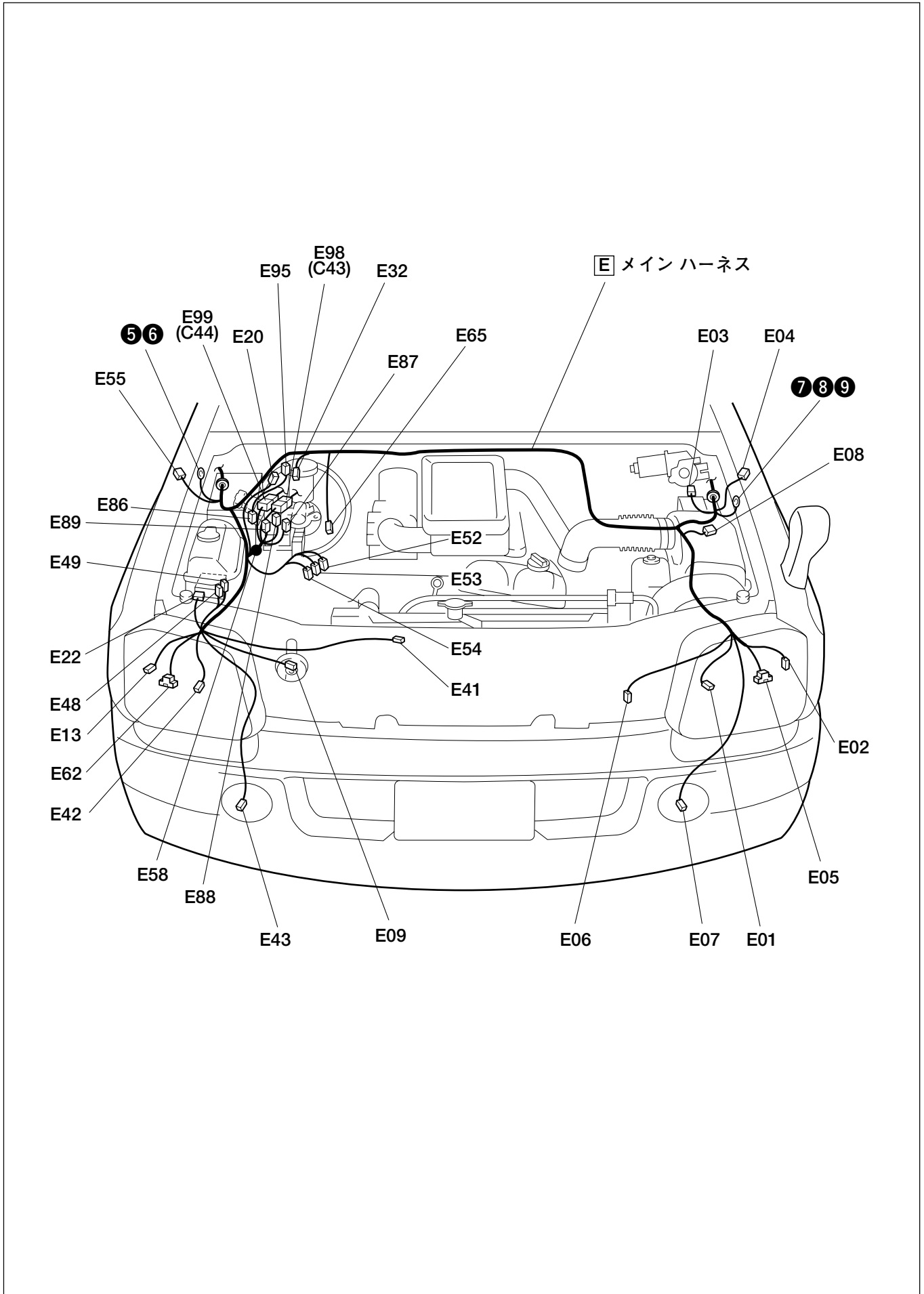

コネクタ			接 続 先	備 考
記号	色	端子数		
メインハーネス				
E01	N	2P	フロントポジションランプ (L)	
E02	Gr	2P	フロントターンシグナルランプ (L)	
E03	B	4P	ワイパモータ	
E04	N	2P	サイドターンシグナルランプ (L)	
E05	B	3P	ヘッドランプ (L)	
E06	B	2P	デュアルカットスイッチ	
E07	N	2P	フォグランプ (L)	
E08	B	34P	ABSコントローラ	
E09	B	2P	ホーン	
E13	Gr	2P	フロントターンシグナルランプ (R)	
E20	N	4P	フロントホイールスピードセンサ	
E22	Gr	26P	ECM	MT車
	Gr	34P	ECM	AT車
E32	N	2P	ブレーキオイルレベルスイッチ	
E41	Gr	2P	ラジエータファンモータ	
E42	N	2P	フロントポジションランプ (R)	
E43	N	2P	フォグランプ (R)	
E48	N	2P	フロントウォッシュモータ	
E49	G	2P	リヤウォッシュモータ	
E52	R	2P	4WDシフトVSV	
E53	Gr	2P	2WDシフトVSV	
E54	N	2P	4WDバキュームスイッチ	
E55	N	2P	サイドターンシグナルランプ (R)	
E58	—	—	溶着J/C	
E62	B	3P	ヘッドランプ (R)	
E65	B	1P	ブレーキブースタスイッチ	AT車
E86	N	1P	ヒューズボックスNo.1	
E87	B	12P	ヒューズボックスNo.1 (ラジエータ、メイン、フューエルポンプ)	
E88	N	8P	リレーボックス (A/Cコンプレッサ、スタータ)	
E89	N	8P	リレーボックス (ヒータ、フォグランプ)	
E95	N	1P	リレーボックス	
E98	N	14P	エンジンハーネス [C43と接続]	
E99	N	14P	エンジンハーネス [C44と接続]	

インストルメントパネル **E**

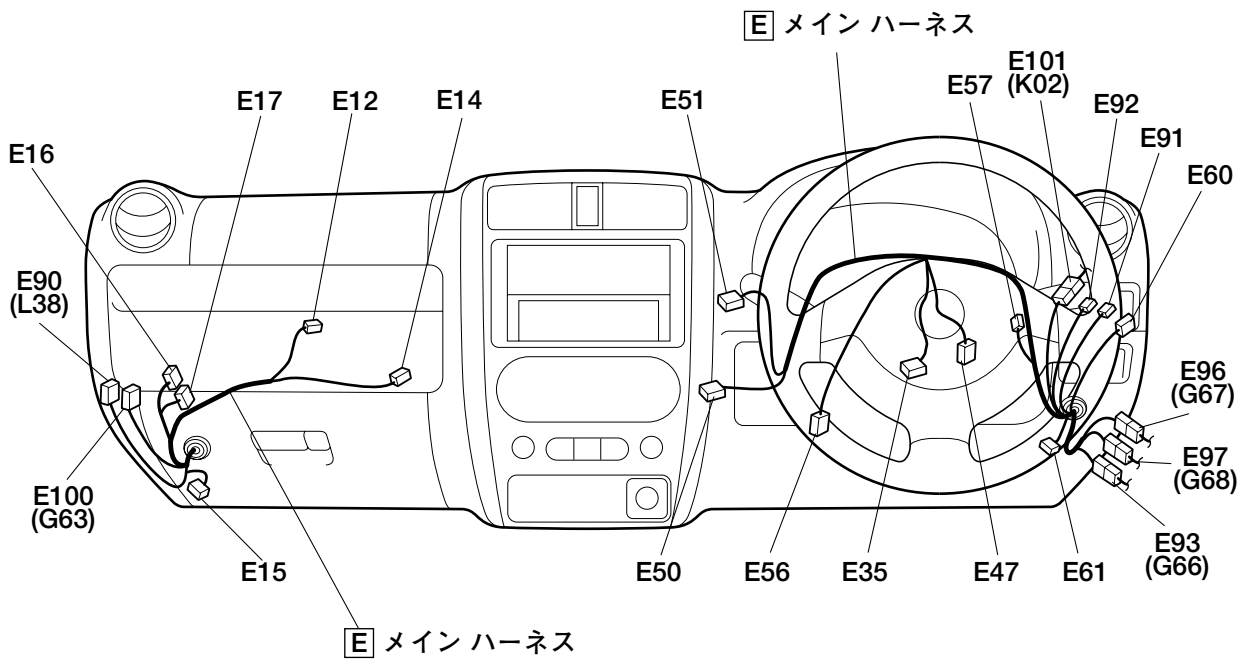

コネクタ			接 続 先	備 考
記号	色	端子数		
メインハーネス				
E12	N	2P	エバポレータ温度センサ (IN)	
E14	N	2P	エバポレータ温度センサ (OUT)	
E15	N	6P	ダイアグモニタカプラ (EPI)	
E16	Gr	28P	ATコントローラ	AT車
E17	Gr	20P	ATコントローラ	AT車
E35	N	8P	P/Sコントローラ	
E47	N	4P	ストップランプスイッチ	
E50	B	4P	ブロワレジスタ	
E51	N	2P	ブロワファンモータ	
E56	N	2P	クラッチスタートスイッチ	MT車
E60	Y	10P	4WDコントローラ	
E61	Bl	6P	ダイアグモニタカプラ (AT、EPS、ABS)	
E90	N	13P	フロアハーネス [L38と接続]	
E91	N	24P	T/Fコントローラ	
E92	N	26P	T/Fコントローラ	
E93	N	18P	インパネハーネス [G66と接続]	
E96	Bl	20P	インパネハーネス [G67と接続]	
E97	N	3P	インパネハーネス [G68と接続]	
E100	N	22P	インパネハーネス [G63と接続]	
E101	N	4P	ルームランプワイヤ [K02と接続]	

インストルメントパネル **G**

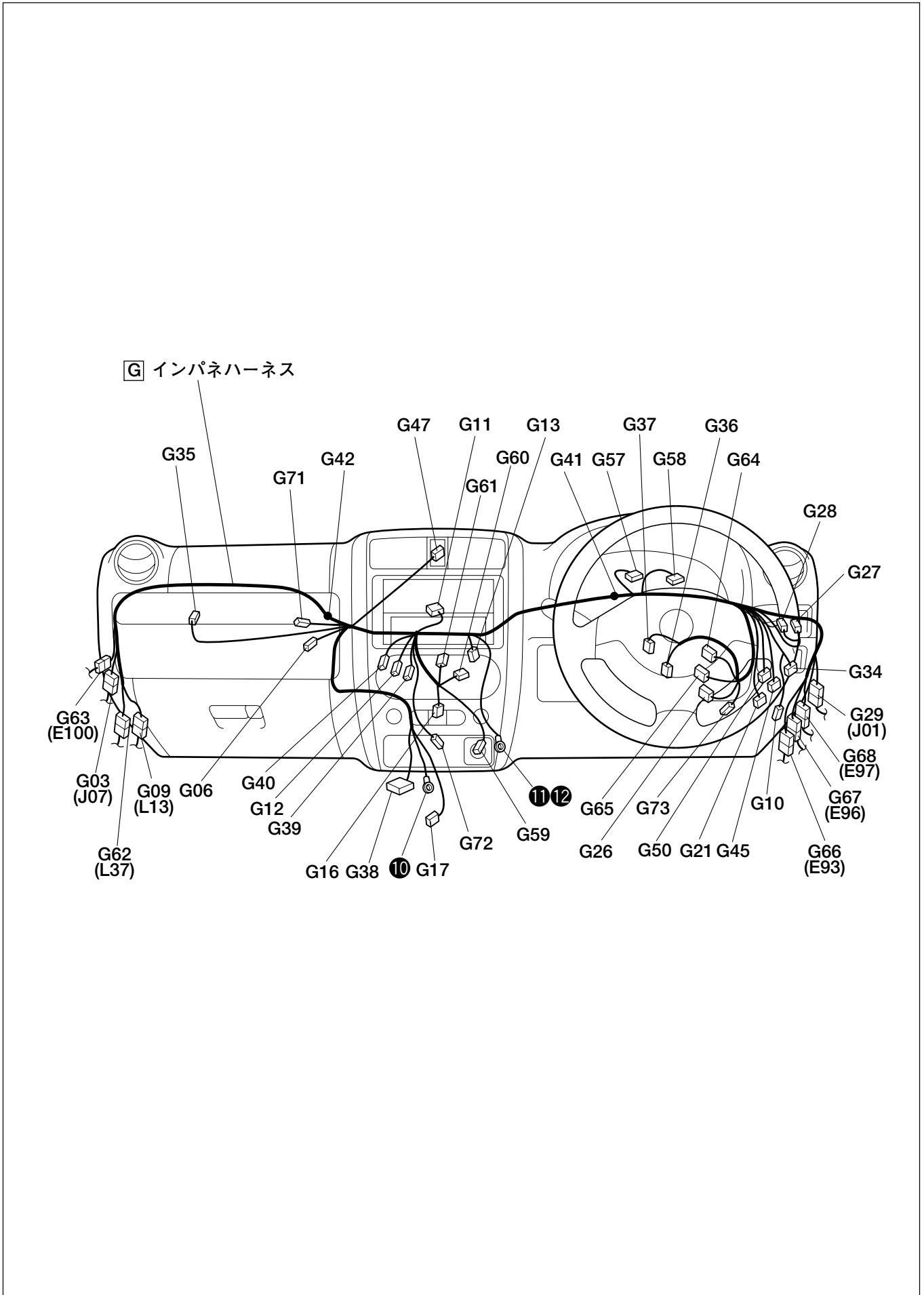

コネクタ			接 続 先	備 考
記号	色	端子数		
インパネハーネス				
G03	N	16P	P/Wサブワイヤ [J07と接続]	
G06	B	2P	ダイオード (ドア)	
G09	Y	4P	フロアハーネス [L13と接続]	
G10	Gr	12P	ドアロックコントローラ	
G11	Bl	20P	オーディオ	
G12	N	6P	A/Cコントロールユニット (プロワファンスイッチ)	
G13	B	4P	J/C	
G16	B	6P	リヤデフォッグスイッチ	
G17	N	6P	セレクトレバー	AT車
G21	B	16P	SDLコネクタ	
G26	N	22P	COMBスイッチ	
G27	N	10P	ミラースイッチ	
G28	Br	6P	フォグランプスイッチ	
G29	N	18P	P/Wメインワイヤ [J01と接続]	
G34	N	8P	ターンシグナルリレー	
G35	Y	2P	助手席インフレーターモジュール	
G36	Y	2P	COMBスイッチ (コンタクトコイル・エアバッグ)	
G37	N	2P	ダイアグモニタカプラ (エアバッグ)	
G38	Y	20P	エアバッグコントローラ	
G39	N	4P	A/Cコントロールユニット (A/Cスイッチ)	
G40	N	2P	A/Cコントロールユニット (デフロスタスイッチ)	
G41	—	—	溶着J/C	
G42	—	—	溶着J/C	
G45	B	10P	ホーン&リヤワイパリレー	
G47	N	8P	ハザードスイッチ	
G50	B	10P	リヤデフォッグ&ミラーヒータリレー	
G57	G	22P	COMBメータ	
G58	Bl	20P	COMBメータ	
G59	N	2P	シガーライタ	
G60	G	10P	4WD切替スイッチ	
G61	O	6P	リヤデフォッグ&ミラーヒータスイッチ	
G62	N	32P	フロアハーネス [L37と接続]	
G63	N	22P	メインハーネス [E100と接続]	
G64	N	6P	イグニッションスイッチ	
G65	N	2P	メインスイッチ (キースイッチ)	
G66	N	18P	メインハーネス [E93と接続]	
G67	Bl	20P	メインハーネス [E96と接続]	
G68	N	3P	メインハーネス [E97と接続]	
G71	B	2P	ダイオード (キー)	
G72	N	2P	アシユトレイルミネーション	
G73	B	1P	COMBスイッチ (コンタクトコイル・ホーンスイッチ)	

ドア **J**・ルーフ **K**

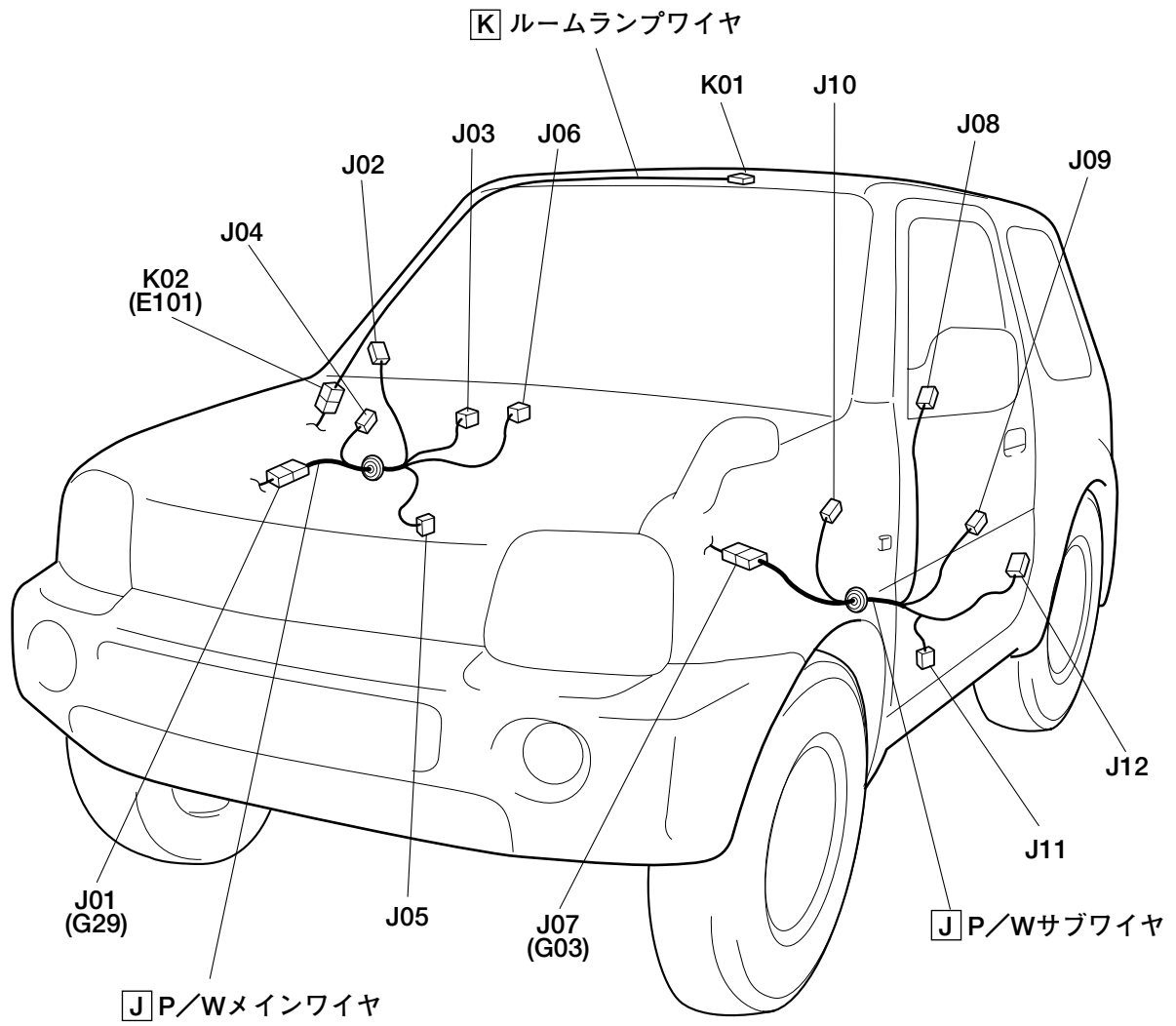

コネクタ			接 続 先	備 考
記号	色	端子数		
P/Wメインワイヤ				
J01	N	18P	インパネハーネス [G29と接続]	
J02	N	7P	ミラーアッシ (R)	
J03	N	10P	P/Wメインスイッチ	
J04	N	2P	スピーカ (R)	
J05	N	6P	P/Wモータ (R)	
J06	B	6P	ドアロックモータ (R)	
P/Wサブワイヤ				
J07	N	16P	インパネハーネス [G03と接続]	
J08	N	7P	ミラーアッシ (L)	
J09	N	5P	P/Wサブスイッチ	
J10	N	2P	スピーカ (L)	
J11	N	2P	P/Wモータ (L)	
J12	B	6P	ドアロックモータ (L)	
ルームランプワイヤ				
K01	N	3P	ルームランプ	
K02	N	4P	インパネハーネス [E101と接続]	



フロア **K** **L** **Q**

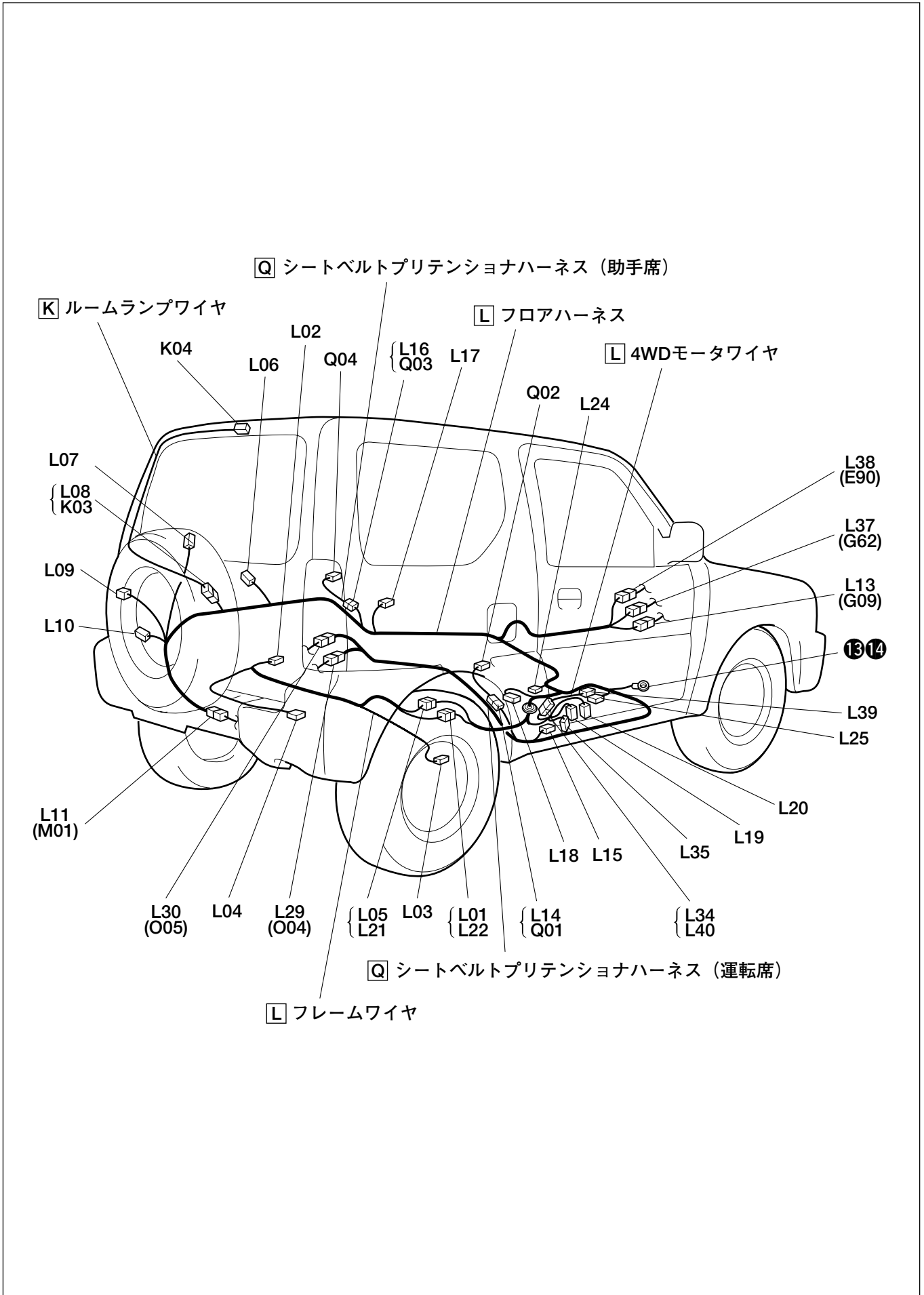

コネクタ			接 続 先	備 考
記号	色	端子数		
ルームランプワイヤ				
K03	N	3P	フロアハーネス [L08と接続]	
K04	N	3P	ラゲッジルームランプ	
フレームワイヤ				
L01	N	4P	フロアハーネス [L22と接続]	
L02	Bl	2P	リヤホイールスピードセンサ (L)	
L03	N	2P	リヤホイールスピードセンサ (R)	
L04	Gr	4P	フューエルポンプ	
L05	B	4P	フロアハーネス [L21と接続]	
フロアハーネス				
L06	N	4P	リヤスピーカ (オプション)	
L08	N	3P	ルームランプワイヤ [K03と接続]	
L09	N	6P	リヤコンビネーションランプ (L)	
L10	N	1P	バックドアスイッチ	
L11	N	4P	リヤバンパワイヤ [M01と接続]	
L13	Y	4P	インパネハーネス [G09と接続]	
L14	Y	2P	シートベルトプリテンショナハーネス (R) [Q01と接続]	
L15	N	1P	ドアスイッチ (R)	
L16	Y	2P	シートベルトプリテンショナハーネス (L) [Q03と接続]	
L17	N	1P	ドアスイッチ (L)	
L18	B	3P	Gセンサ	
L19	Gr	3P	車速センサ	
L20	Gr	2P	T/F 4WDスイッチ	
L21	B	4P	フレームワイヤ [L05と接続]	
L22	N	4P	フレームワイヤ [L01と接続]	
L24	B	1P	パーキングブレーキスイッチ	
L25	N	3P	シートベルトスイッチ	
L29	N	6P	バックドアハーネス [O04と接続]	
L30	N	6P	バックドアハーネス [O05と接続]	
L34	Gr	6P	4WDモータワイヤ [L40と接続]	
L35	N	2P	T/F 4Lスイッチ	
L37	N	32P	インパネハーネス [G62と接続]	
L38	N	13P	メインハーネス [E90と接続]	
4WDモータワイヤ				
L39	B	6P	T/Fアクチュエータ	
L40	Gr	6P	フロアハーネス [L34と接続]	
シートベルトプリテンショナハーネス				
Q01	Y	2P	フロアハーネス [L14と接続]	
Q02	Y	2P	運転席シートベルトプリテンショナ	
Q03	Y	2P	フロアハーネス [L16と接続]	
Q04	Y	2P	助手席シートベルトプリテンショナ	

バックドア **M** **O**

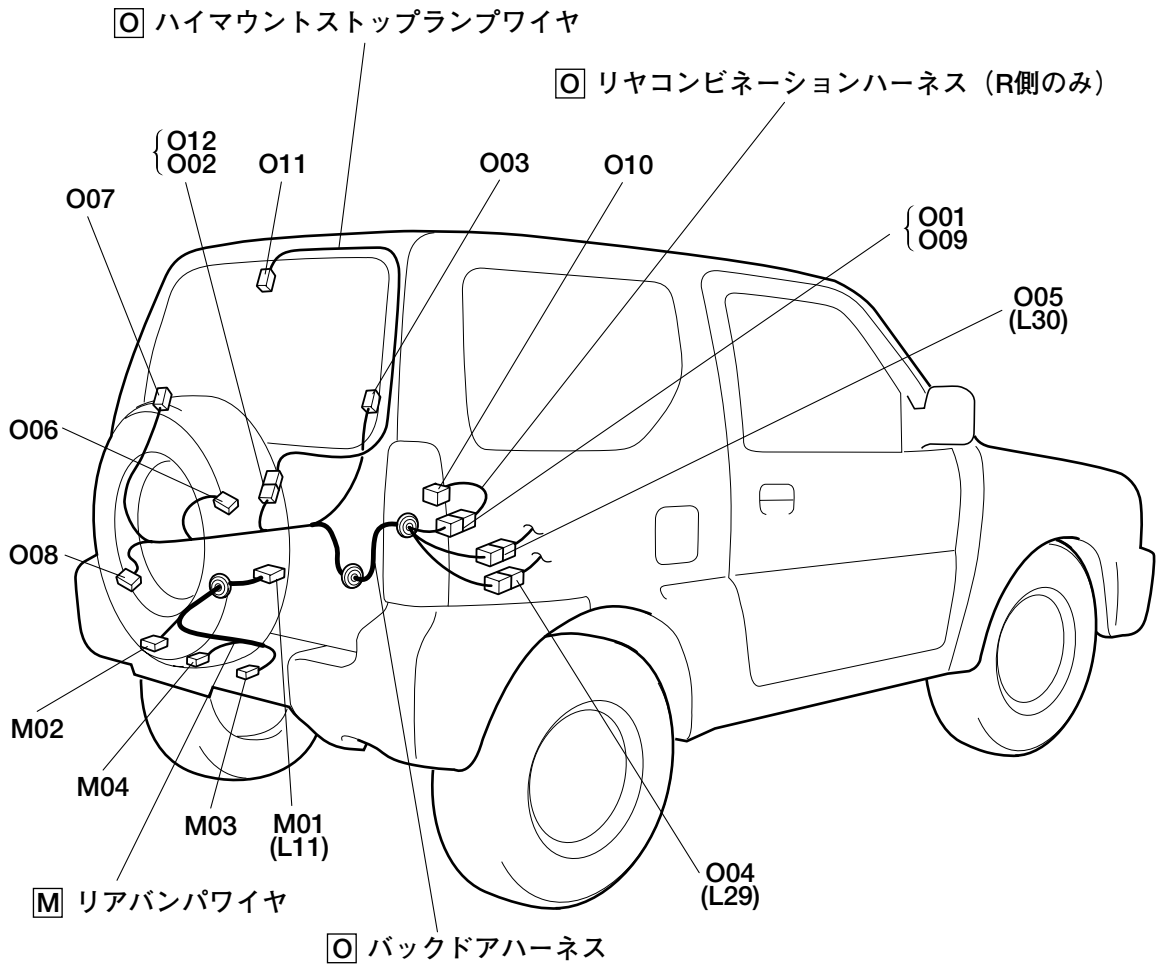

コネクタ			接 続 先	備 考
記号	色	端子数		
リヤバンパワイヤ				
M01	N	4P	フロアハーネス [L11と接続]	
M02	N	2P	ライセンスランプ	
M03	N	2P	バックアップランプ (R)	
M04	N	2P	バックアップランプ (L)	
バックドアハーネス				
O01	N	6P	リヤコンビネーションハーネス [O09と接続]	
O02	N	2P	ハイマウントストップランプワイヤ [O12と接続]	
O03	B	1P	リヤデフォッグ (+)	
O04	N	6P	フロアハーネス [L29と接続]	
O05	N	6P	フロアハーネス [L30と接続]	
O06	N	4P	リヤワイパモータ	
O07	B	1P	リヤデフォッグ (-)	
O08	Gr	4P	ドアロックモータ (バックドア)	
リヤコンビネーションハーネス (R側のみ)				
O09	N	6P	バックドアハーネス [O01と接続]	
O10	N	6P	リヤコンビネーションランプ (R)	
ハイマウントストップランプワイヤ				
O11	N	2P	ハイマウントストップランプ	ハイマウントストップランプ装備車
O12	N	2P	バックドアハーネス [O02と接続]	ハイマウントストップランプ装備車



セクション 3

アースポイント

目 次

エンジンルーム .....	3- 2
インストルメントパネル .....	3- 6
フロア .....	3- 8

エンジンルーム

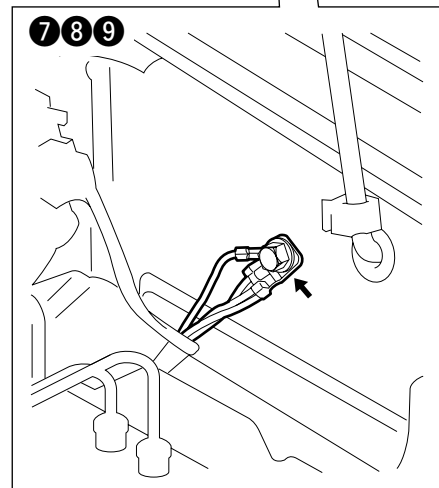
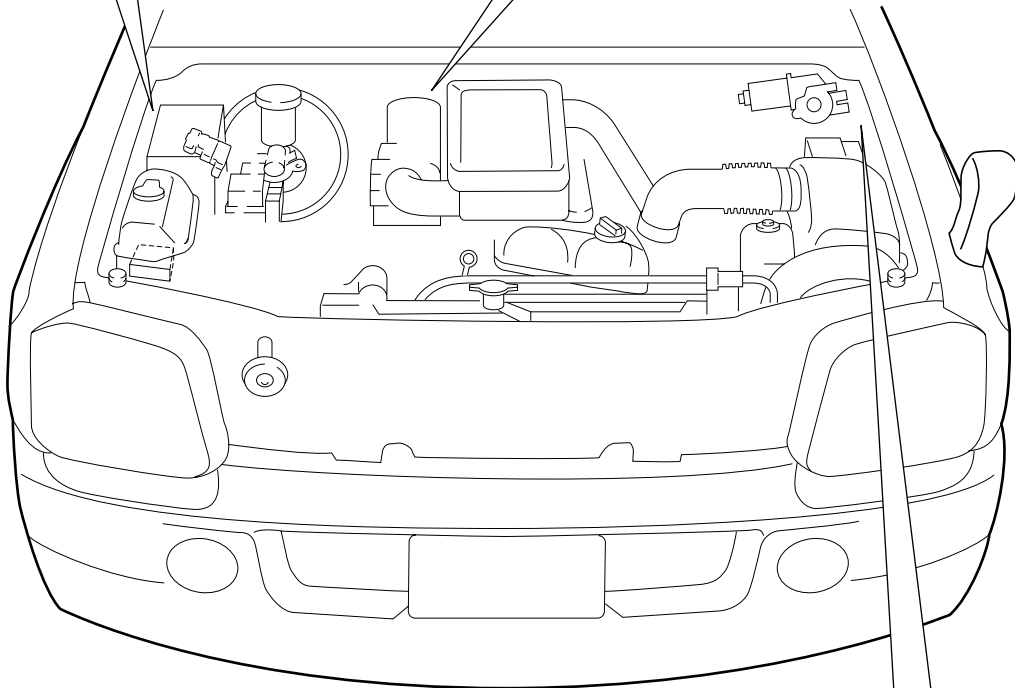
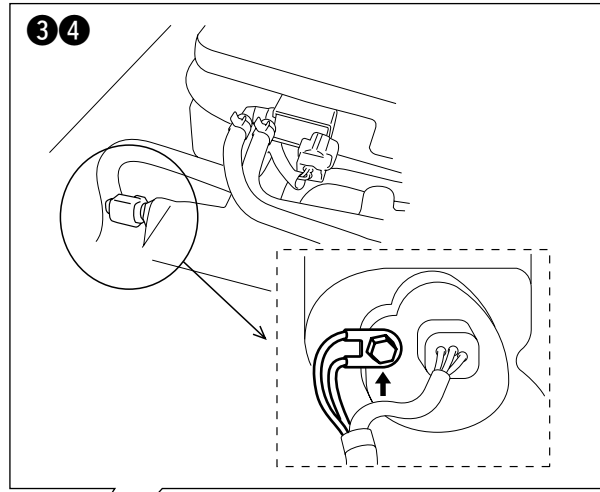
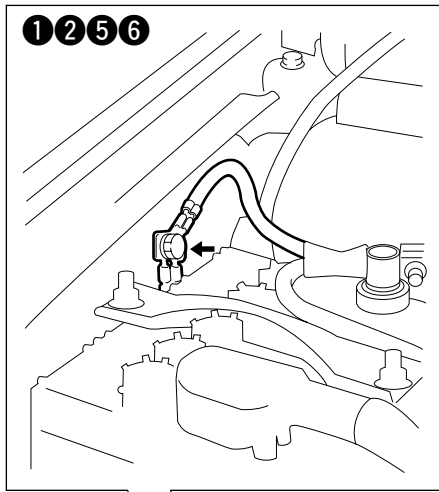

- |                      |                      |                              |
|----------------------|----------------------|------------------------------|
| <b>A</b> : バッテリ⊖ケーブル | <b>K</b> : ルームランプワイヤ | <b>O</b> : リヤコンビネーションハーネス    |
| <b>C</b> : エンジンハーネス  | <b>L</b> : フロアハーネス   | <b>O</b> : ハイマウントストップランプワイヤ  |
| <b>E</b> : メインハーネス   | <b>L</b> : フレームワイヤ   | <b>Q</b> : シートベルトプリテンションハーネス |
| <b>G</b> : インパネハーネス  | <b>L</b> : 4WDモータワイヤ |                              |
| <b>J</b> : P/Wメインワイヤ | <b>M</b> : リヤバンパワイヤ  |                              |
| <b>J</b> : P/Wサブワイヤ  | <b>O</b> : バックドアハーネス |                              |

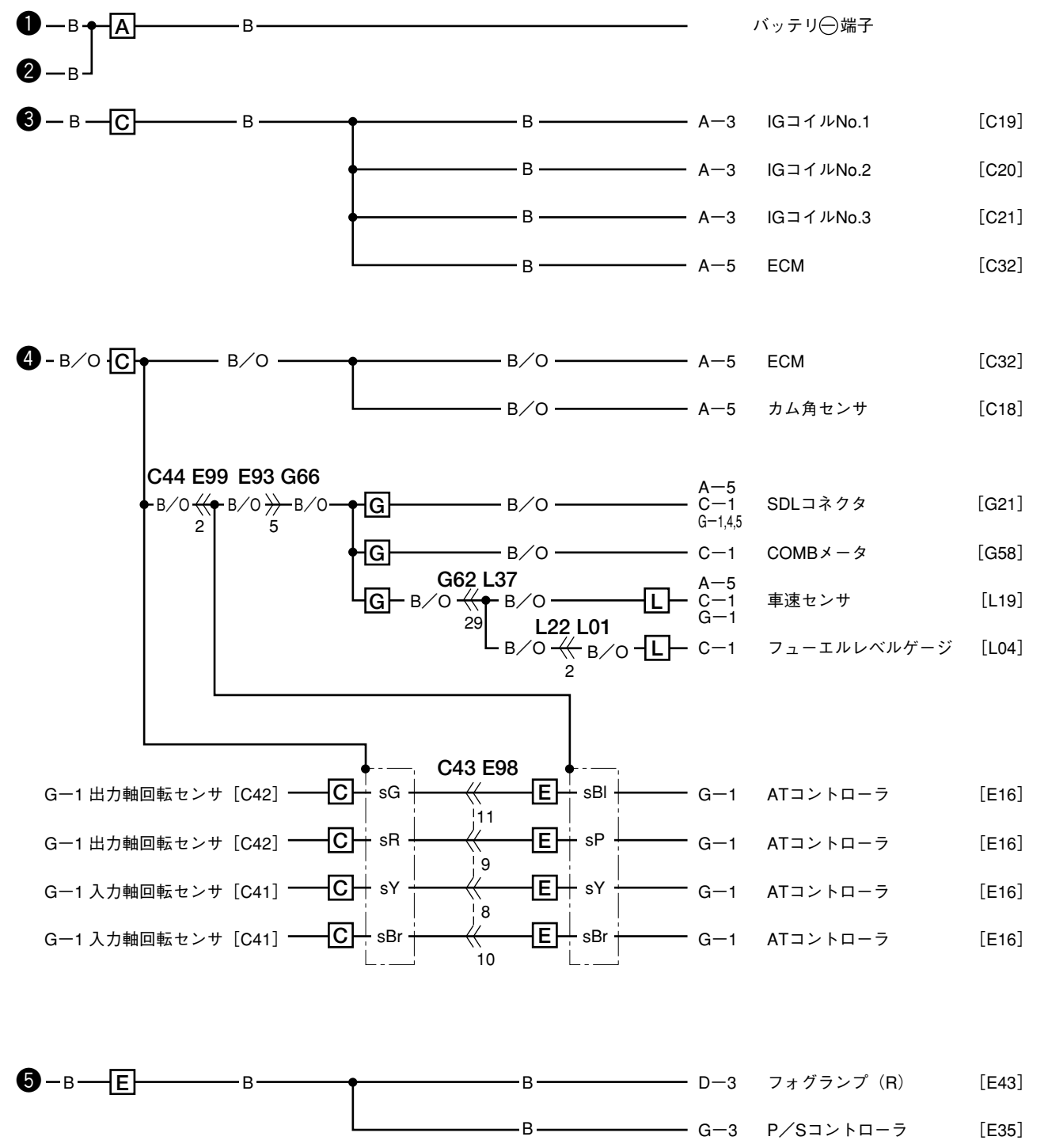



エンジンルーム

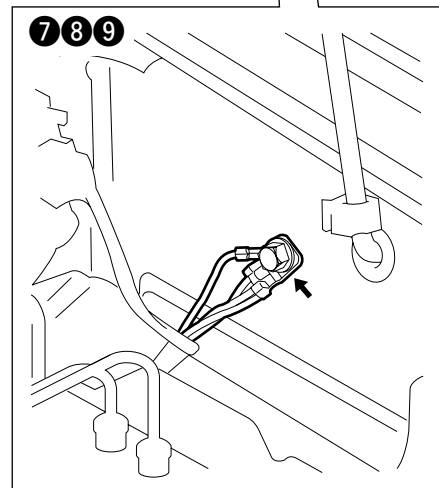
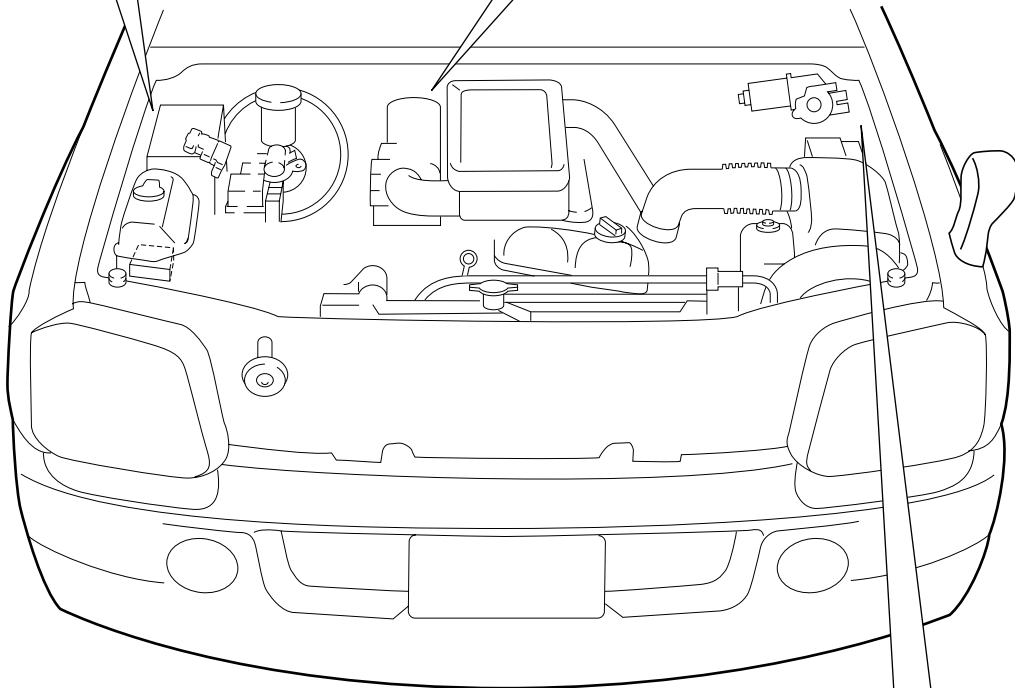
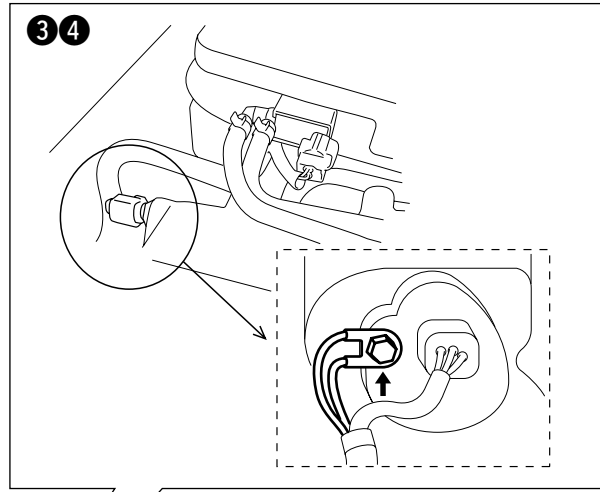
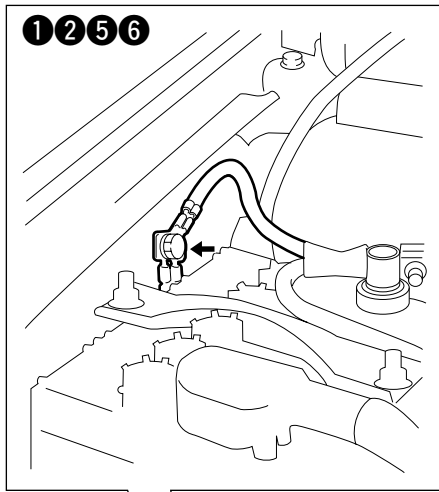

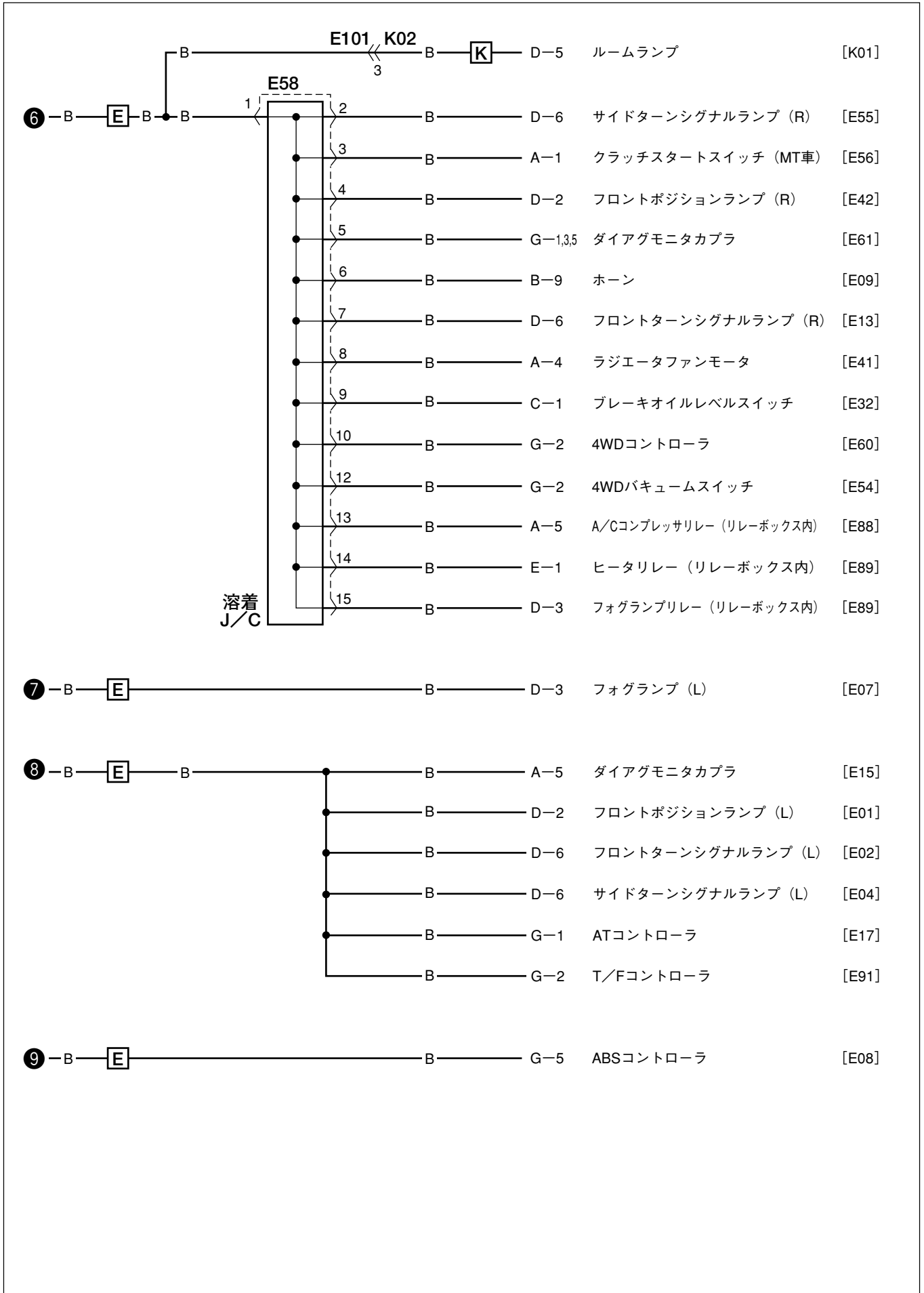

インストルメントパネル

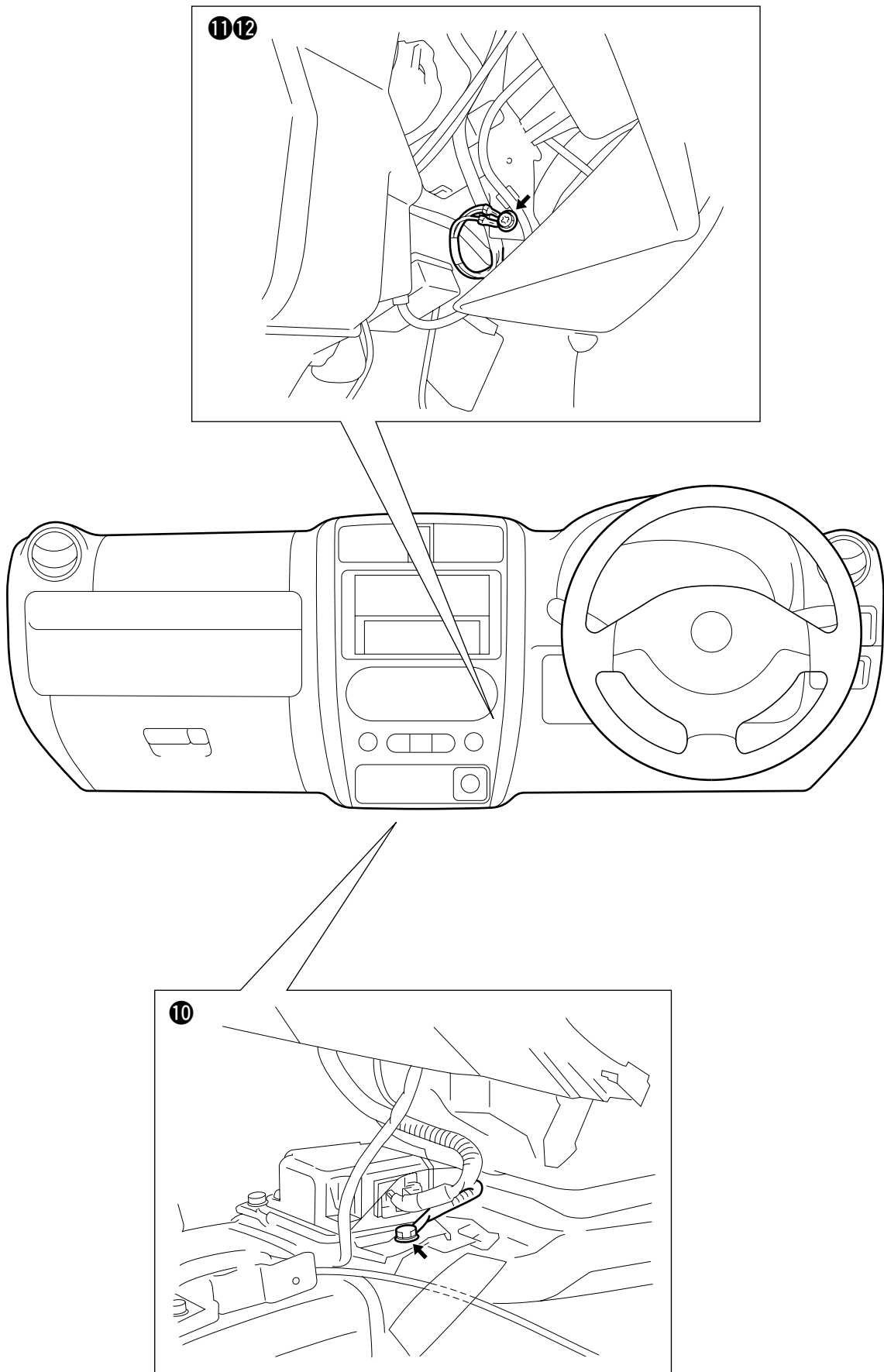

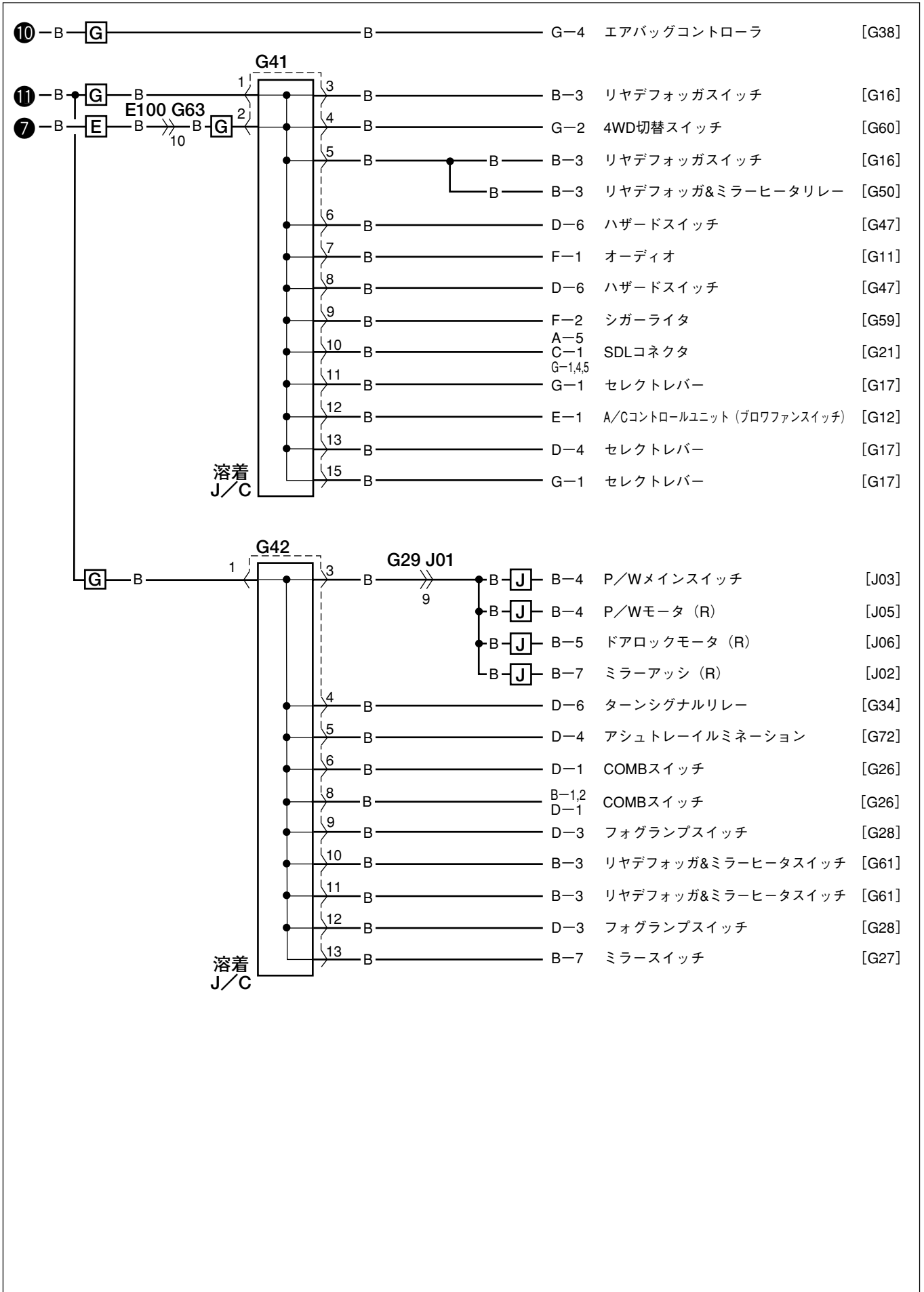

フロア

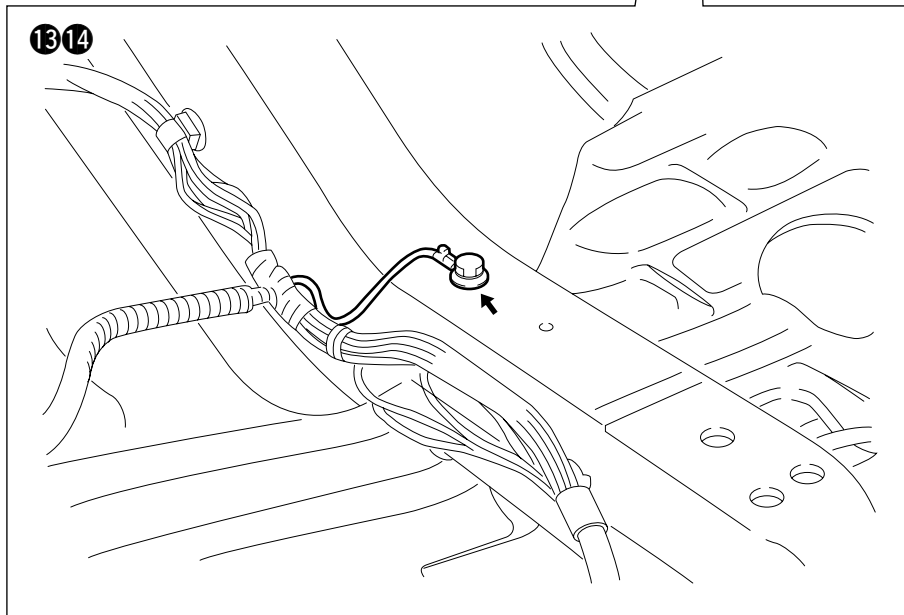
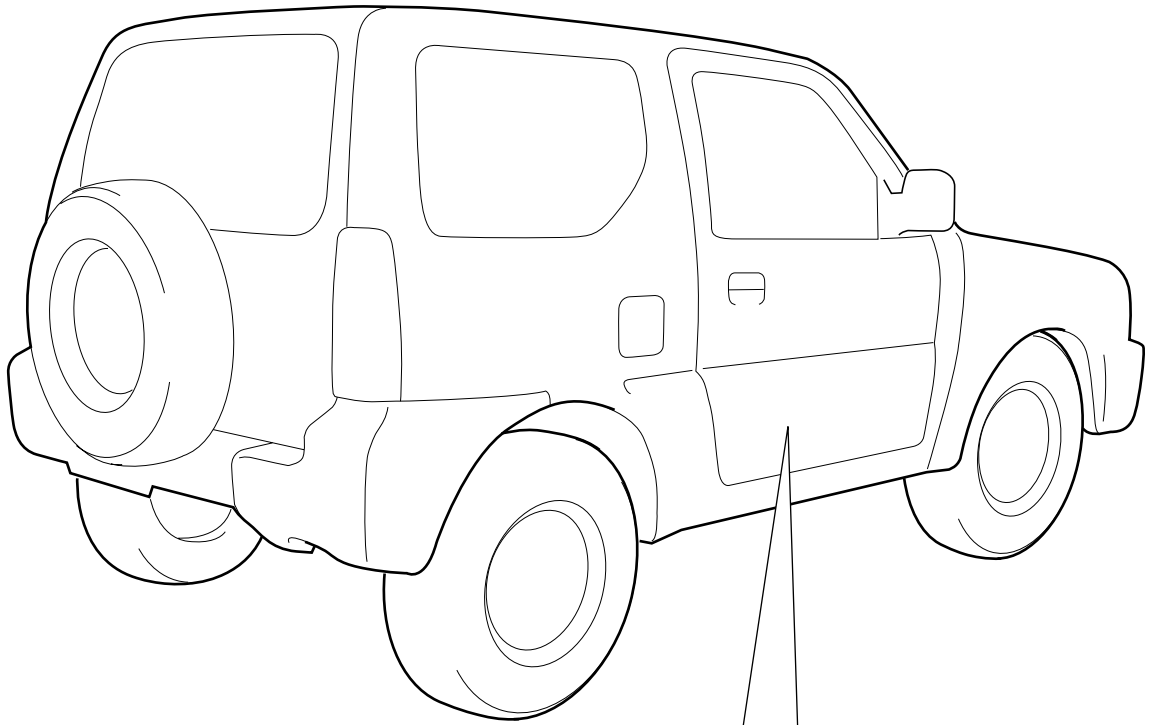

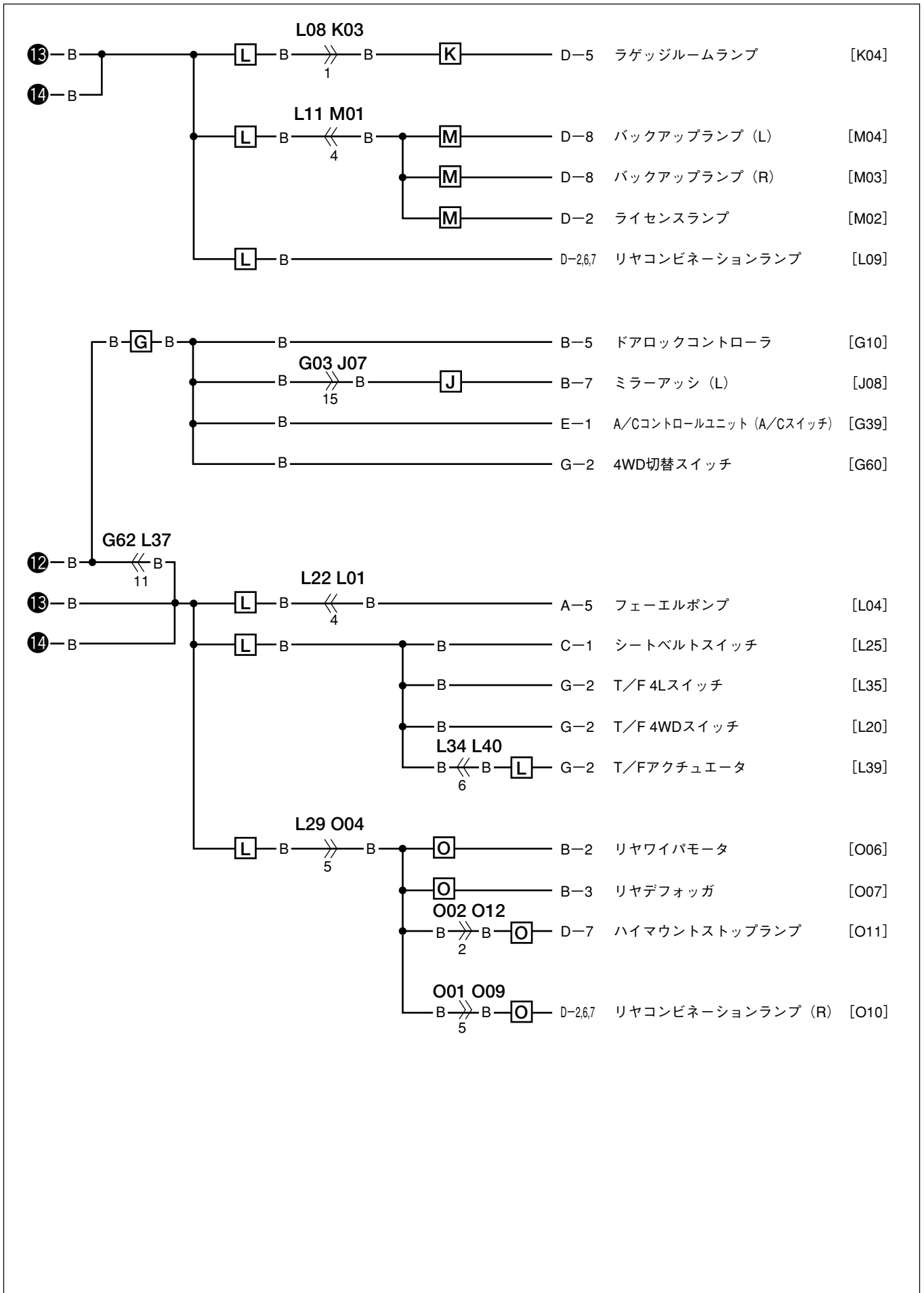



セクション 4

電源回路図

目 次

電源回路図 .....	4- 2
ヒューズの接続先 .....	4- 4



電源回路図

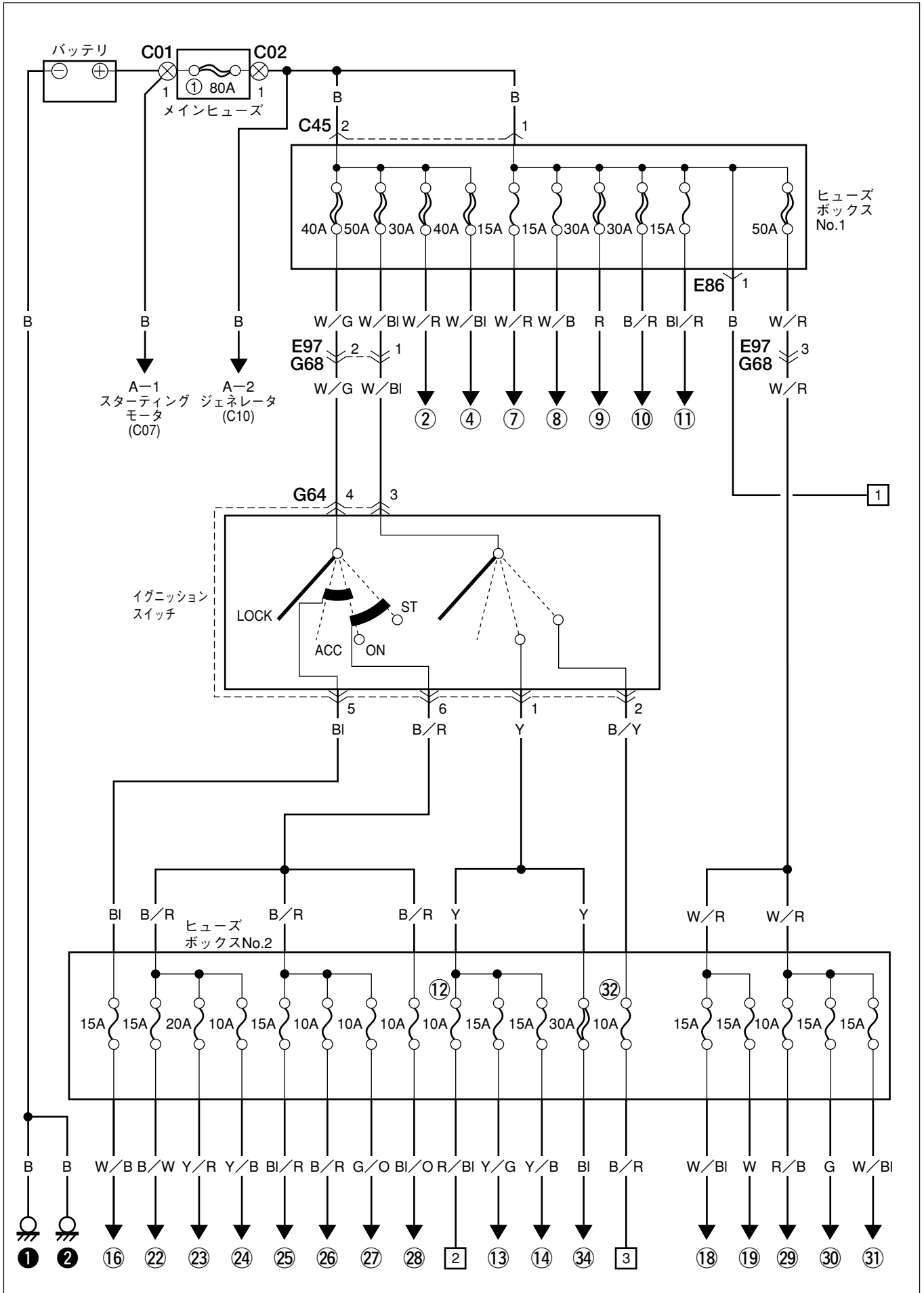

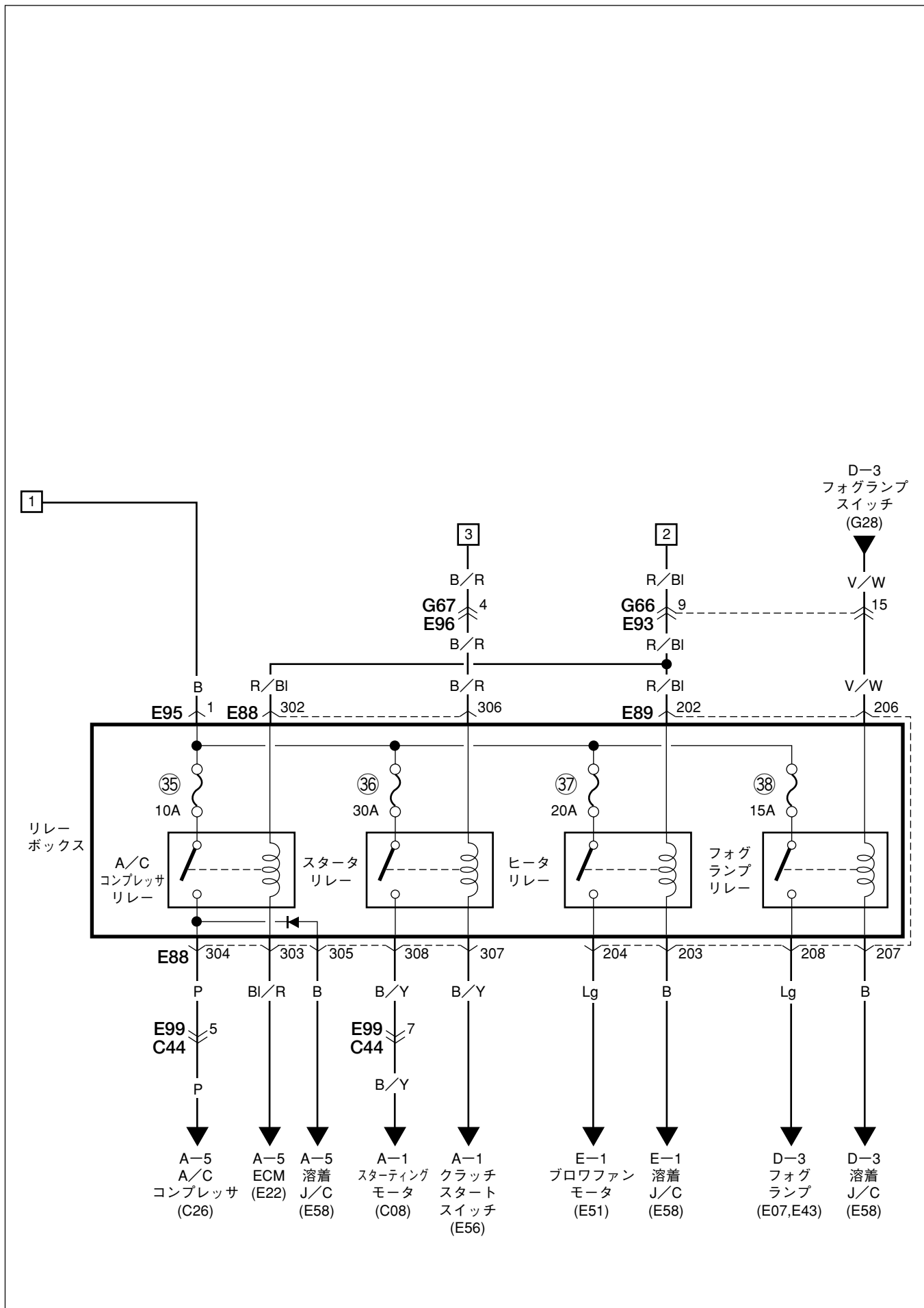

ヒューズの接続先

各々のヒューズを使用しているシステム回路を記載しています。

エンジンルーム内

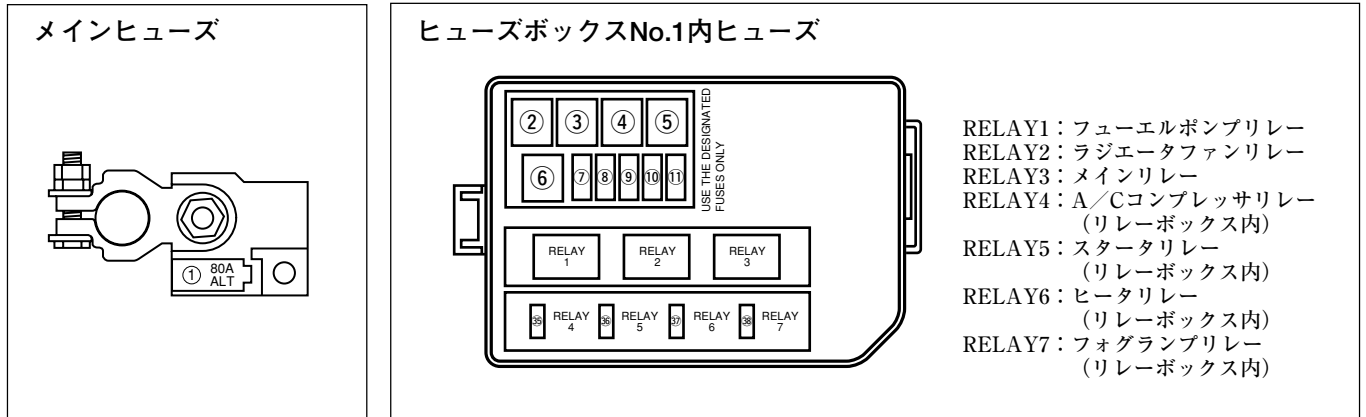

No.	容量 (A)	接続先名称	回路No.	コネクタNo.
①	80A	バッテリー、ジェネレータ、全ての電気回路	A-2	C10
②	30A	ABSコントローラ	G-5	E08
③	40A	イグニッションスイッチ	/	G64
④	40A	ABSコントローラ	G-5	E08
		イグニッションスイッチ	/	G64
⑤	40A	ヒューズボックスNo.2	/	/
⑥	50A	ヒューズボックスNo.2	/	/
⑦	15A	ヘッドランプ (R)	D-1	E62
⑧	15A	ヘッドランプ (L)	D-1	E05
⑨	30A	ラジエータファンリレー (ヒューズボックスNo.1内)	A-4,5	E87
⑩	30A	P/Sコントローラ	G-3	E35
⑪	15A	メインリレー (ヒューズボックスNo.1内)	A-5	E87
⑾	10A	A/Cコンプレッサリレー (リレーボックス内)	A-5	/
⑿	30A	スタータリレー (リレーボックス内)	A-1	/
⑿	20A	ヒータリレー (リレーボックス内)	E-1	/
⑿	15A	フォグランプリレー (リレーボックス内)	D-3	/

車室内

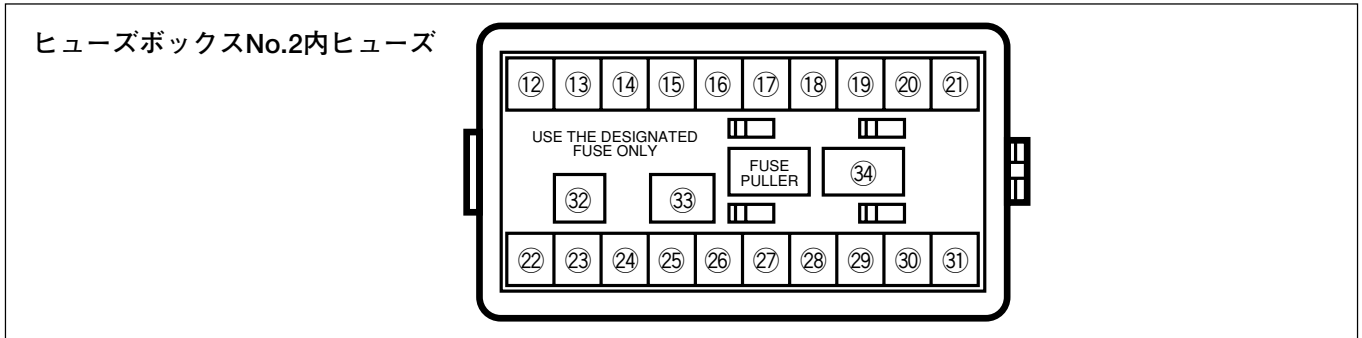

No.	容量 (A)	カバーの表示	接続先名称	回路No.	コネクタNo.
⑫	10A	IG2 SIG	A/Cコンプレッサリレー (リレーボックス内)	A-5	E88
			ヒータリレー (リレーボックス内)	E-1	E89
⑬	15A	REAR DEFG	リヤデフォッグスイッチ	B-3	G16
			リヤデフォッグ&ミラーヒータリレー	B-3	G50
			リヤデフォッグ&ミラーヒータスイッチ	B-3	G61
⑭	15A	WIPER・WASHER	COMBスイッチ	B-1	G26
			ワイパモータ	B-1	E03
			フロントウォッシャモータ	B-1	E48
			ホーン&リヤワイパリレー	B-2	G45
			リヤワイパモータ	B-2	O06
			リヤウォッシャモータ	B-2	E49
⑮	空き				
⑯	15A	CIGAR	ミラースイッチ	B-7	G27
			オーディオ	F-1	G11
			シガーライター	F-2	G59
⑰	空き				
⑱	15A	HORN・HAZARD	ホーン&リヤワイパリレー	B-9	G45
			ターンシグナルリレー	D-6	G34

No.	容量 (A)	カバーの表示	接続先名称	回路No.	コネクタNo.
⑱	15A	RADIO・DOME	ECM	A-5	E22
			SDLコネクタ	A-5 C-1 G-1,4,5	G21
⑲	15A	RADIO・DOME	COMBメータ	C-1	G57
			ルームランプ	D-5	K01
			ラゲッジルームランプ	D-5	K04
			オーディオ	F-1	G11
			メインスイッチ (キースイッチ)	B-5 C-1	G65
			P/Wメインスイッチ	B-4	J03
			ATコントローラ	G-1	E17
⑳	空き				
㉑	空き				
㉒	15A	IG	ジェネレータ	A-2	C09
			IGコイルNo.1	A-3	C19
			IGコイルNo.2	A-3	C20
			IGコイルNo.3	A-3	C21
			フューエルポンプリレー (ヒューズボックスNo.1内)	A-5	E87
			ECM	A-5	C32
			O <sub>2</sub> センサ	A-5	C12
			A/Cコントロールユニット (A/Cスイッチ)	E-1	G39
			P/Sコントローラ	G-3	E35
㉓	20A	4WD	4WDコントローラ	G-2	E60
			2WDシフトVSV	G-2	E53
			4WDシフトVSV	G-2	E52

No.	容量 (A)	カバーの表示	接 続 先 名 称	回路No.	コネクタNo.
②③	20A	4WD	T/Fコントローラ	G-2	E91
②④	10A	BACK	シフトスイッチ	D-8 G-1	C15
			バックアップランプスイッチ	D-8	C11
②⑤	15A	AIRBAG	エアバッグコントローラ	G-4	G38
②⑥	10A	METER	COMBメータ	A-2 C-1 D-1 G-4	G57
			ターンシグナルリレー	D-6	G34
②⑦	10A	ABS	ABSコントローラ	G-5	E08
			Gセンサ	G-5	L18
②⑧	10A	AT	ATコントローラ	G-1	E17
②⑨	10A	TAIL	COMBスイッチ (ライティングスイッチ)	D-1,2,4	G26
③⑩	15A	STOP	ストップランプスイッチ	D-7	E47
③⑪	15A	DOOR LOCK	ドアロックコントローラ	B-5	G10
③⑫	10A	ST	スタータリレー (リレーボックス内)	A-1	E88
③⑬	空き				
③⑭	30A	POWER WINDOW	P/Wメインスイッチ	B-4	J03
			P/Wサブスイッチ	B-4	J09



## セクション 5

# システム回路図

## 目 次

A-1	クランキングシステム	5- 2
A-2	チャージングシステム	5- 3
A-3	イグニッションシステム	5- 4
A-4	クーリングシステム	5- 5
A-5	ECM	5- 6
B-1	フロントワイパ&ウォッシャ	5-10
B-2	リヤワイパ&ウォッシャ	5-11
B-3	リヤデフォッグ	5-12
B-3	リヤデフォッグ (リヤデフォッグ/ミラーヒータ)	5-13
B-4	パワーウインド	5-14
B-5	パワードアロック	5-15
B-7	電動ミラー	5-16
B-9	ホーン	5-17
C-1	コンビネーションメータ	5-18
D-1	ヘッドランプ	5-21
D-2	ポジション, テール&ライセンスランプ	5-22
D-3	フォグランプ	5-23
D-4	イルミネーションランプ	5-24
D-5	ルームランプ	5-25
D-6	ターンシグナル&ハザードランプ	5-26
D-7	ストップランプ	5-27
D-8	バックアップランプ	5-28
E-1	ヒータ&A/C	5-29
F-1	オーディオ	5-30
F-2	シガーライター	5-31
G-1	AT	5-32
G-2	4WDコントロールシステム	5-34
G-3	電動パワーステアリング	5-36
G-4	エアバッグ	5-37
G-5	ABS	5-38



A-1 クランキングシステム

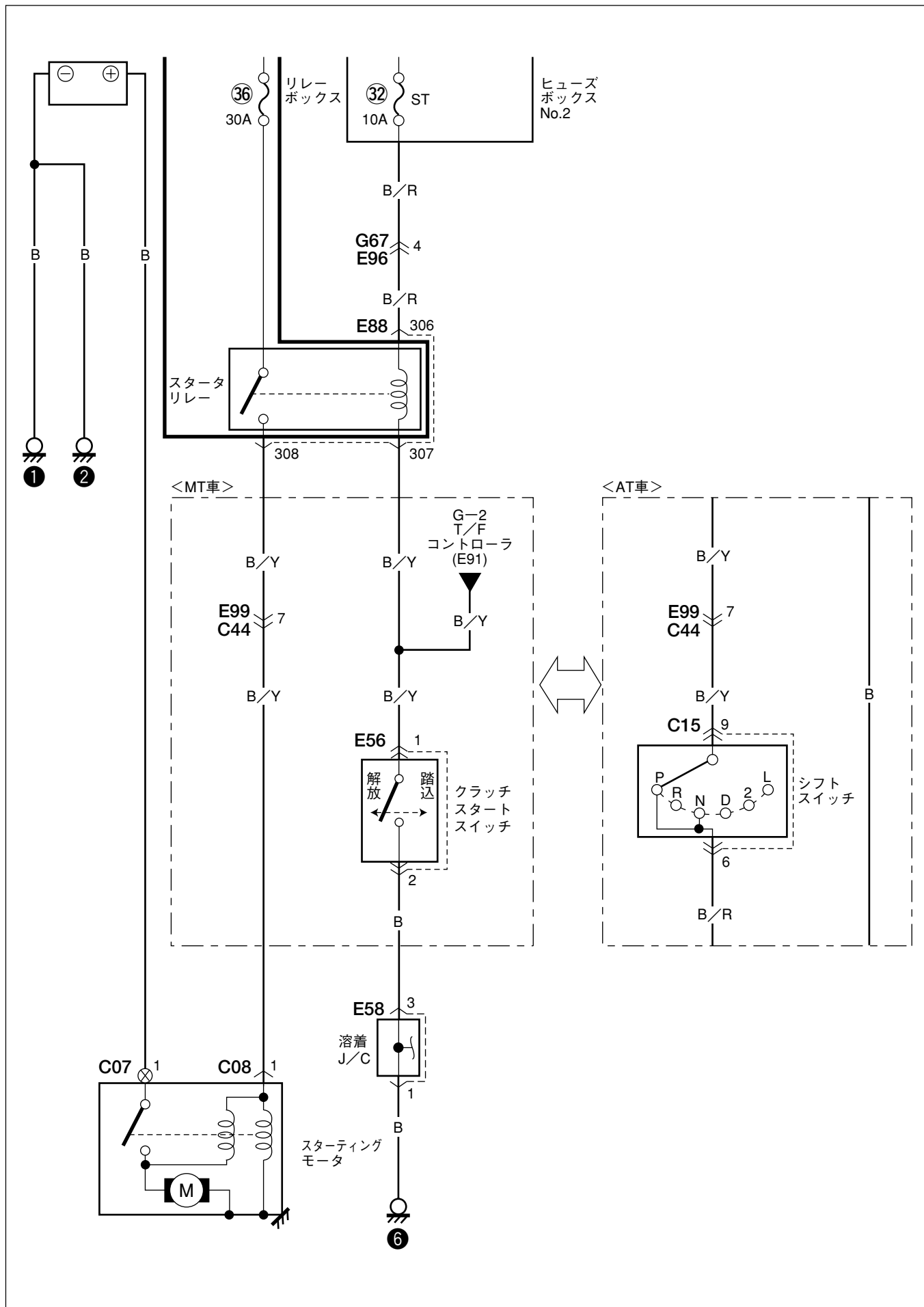

A-2 チャージングシステム

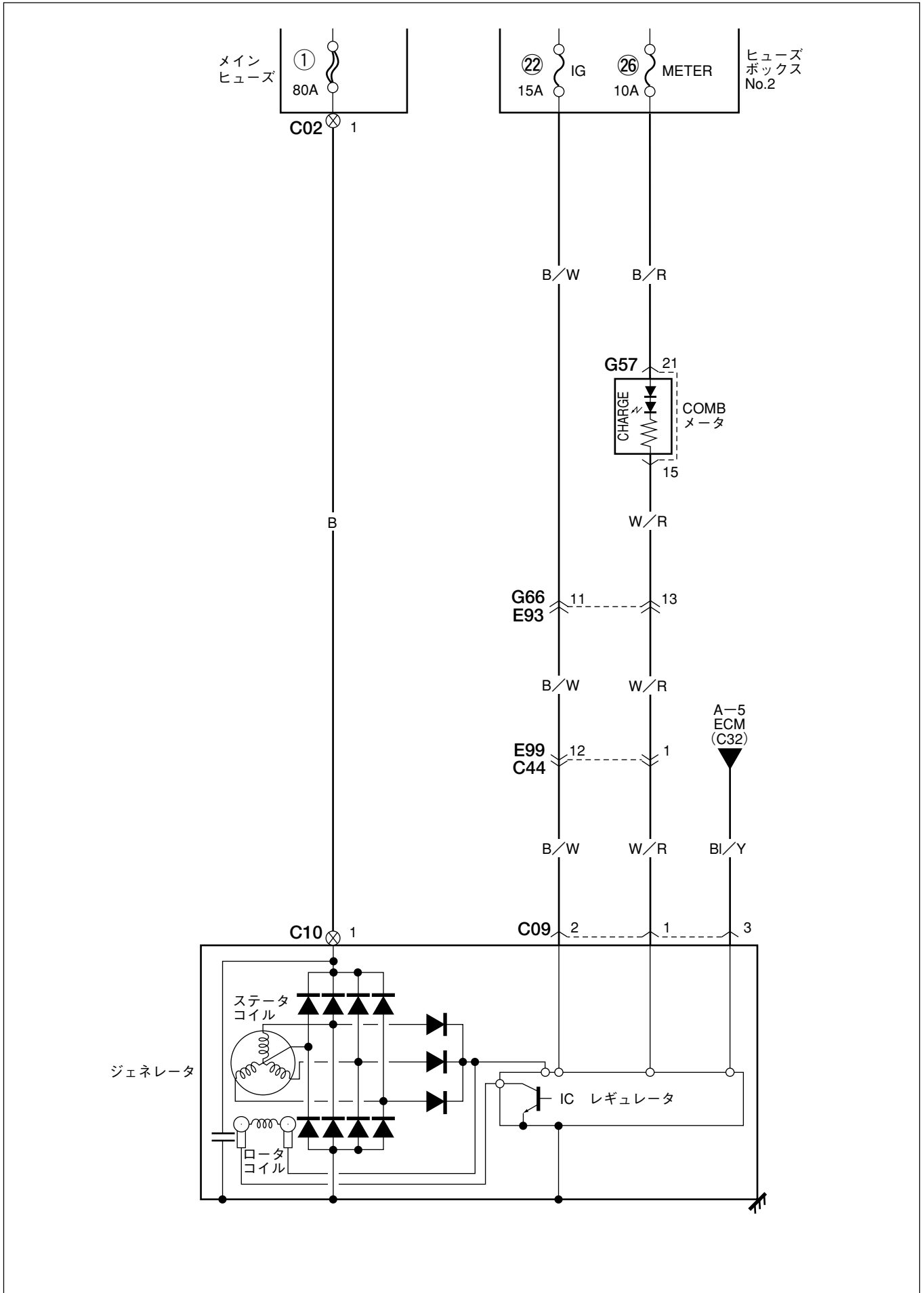

A-3 イグニッションシステム

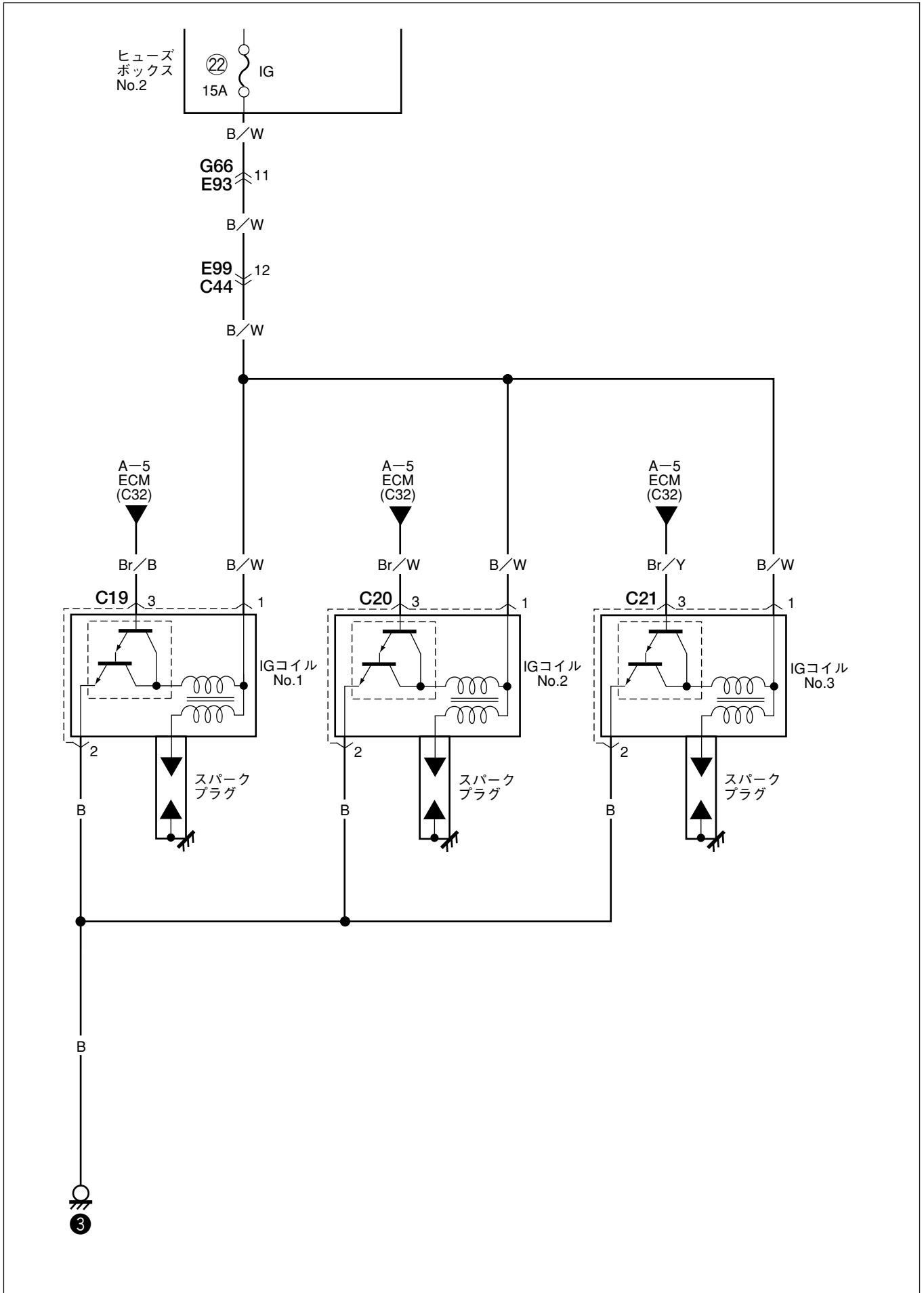

A-4 クーリングシステム

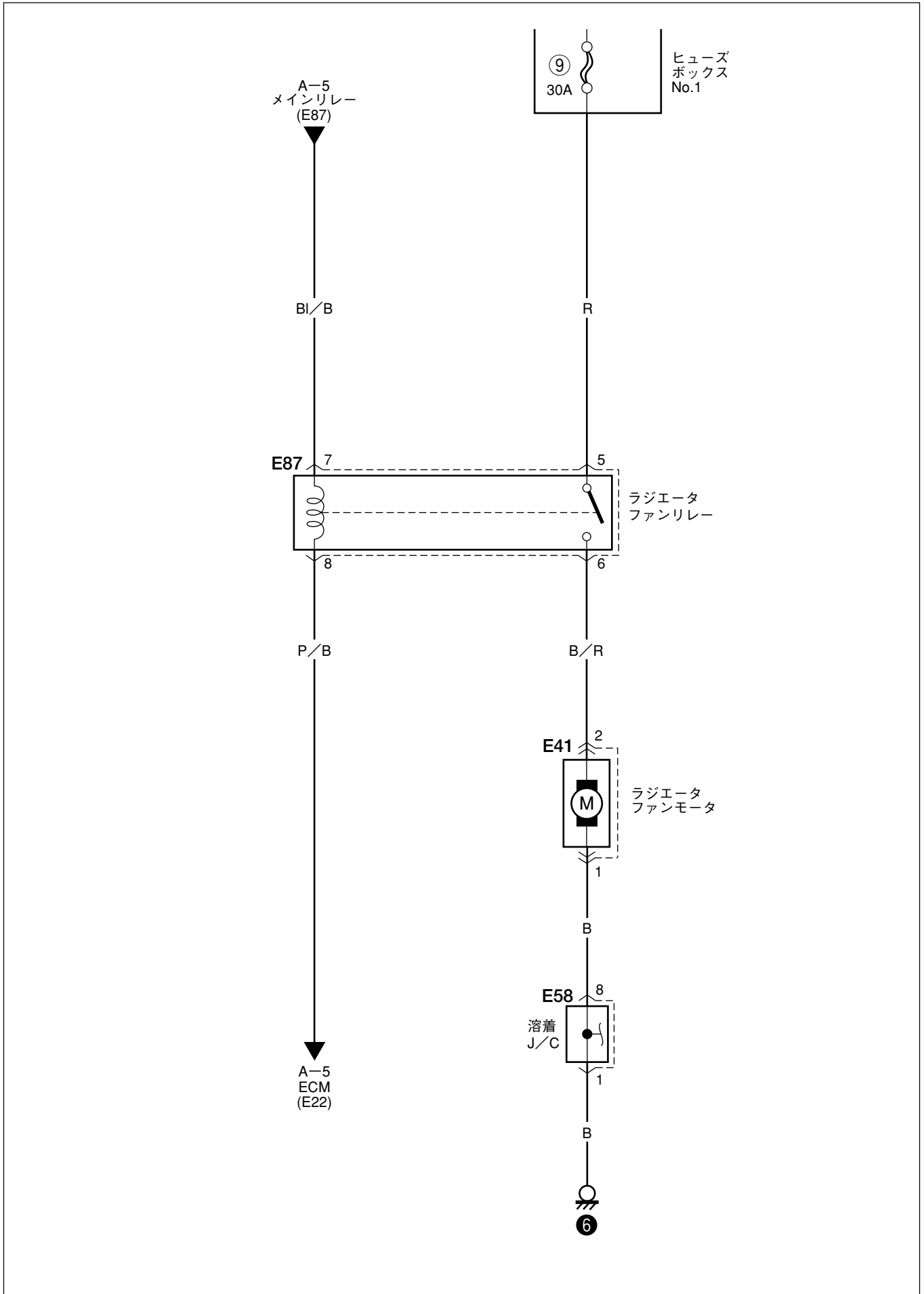

A-5 ECM

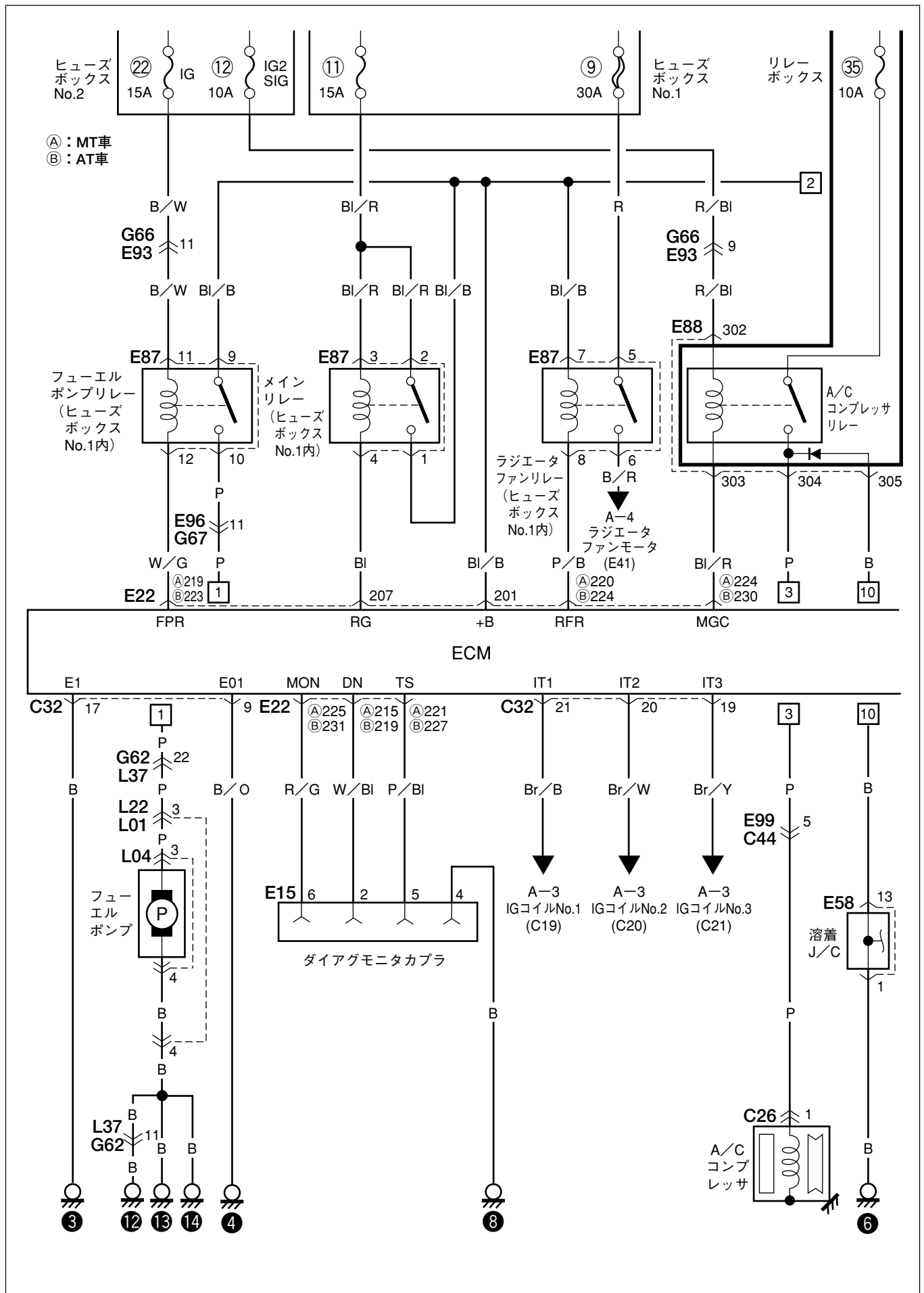

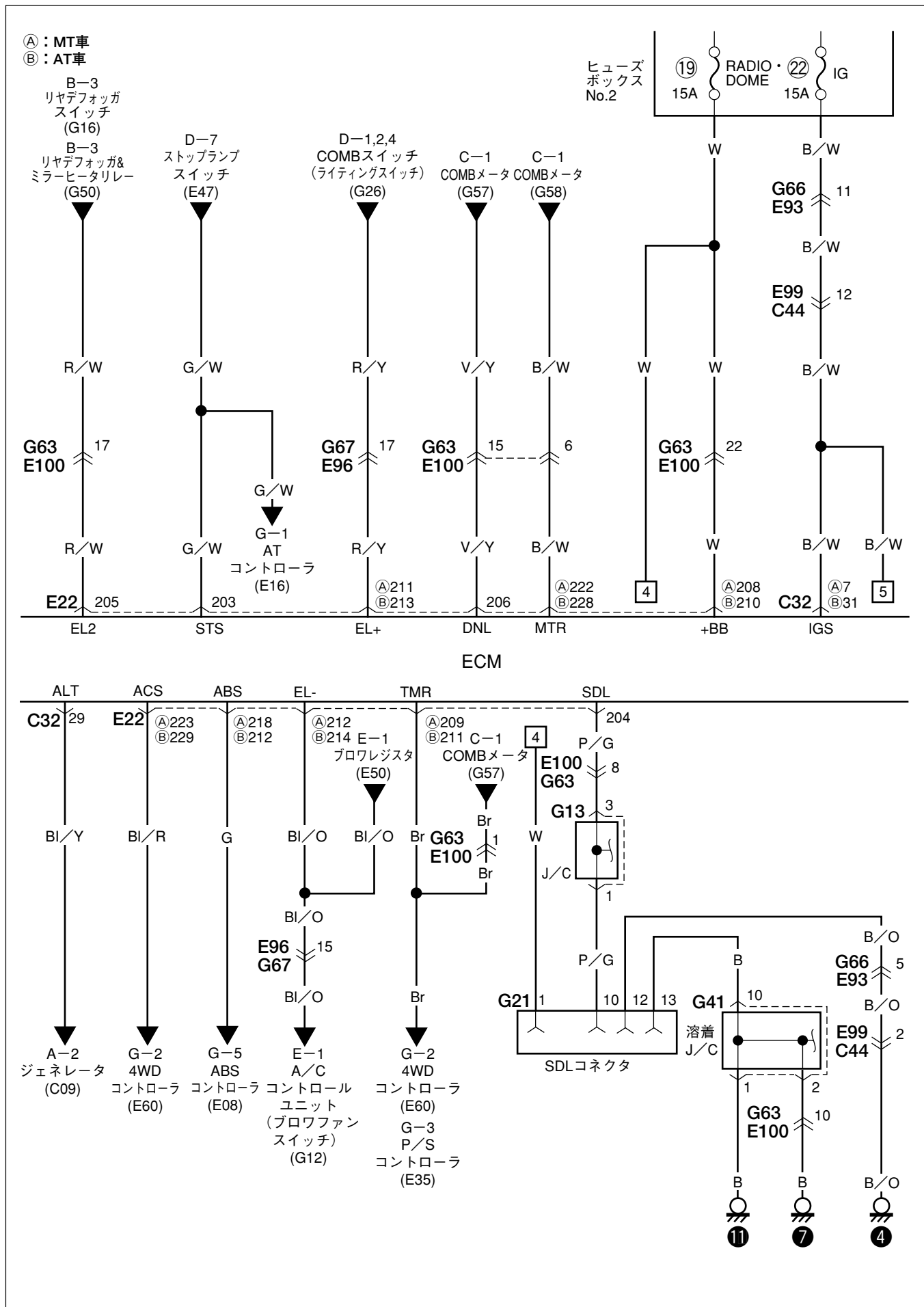

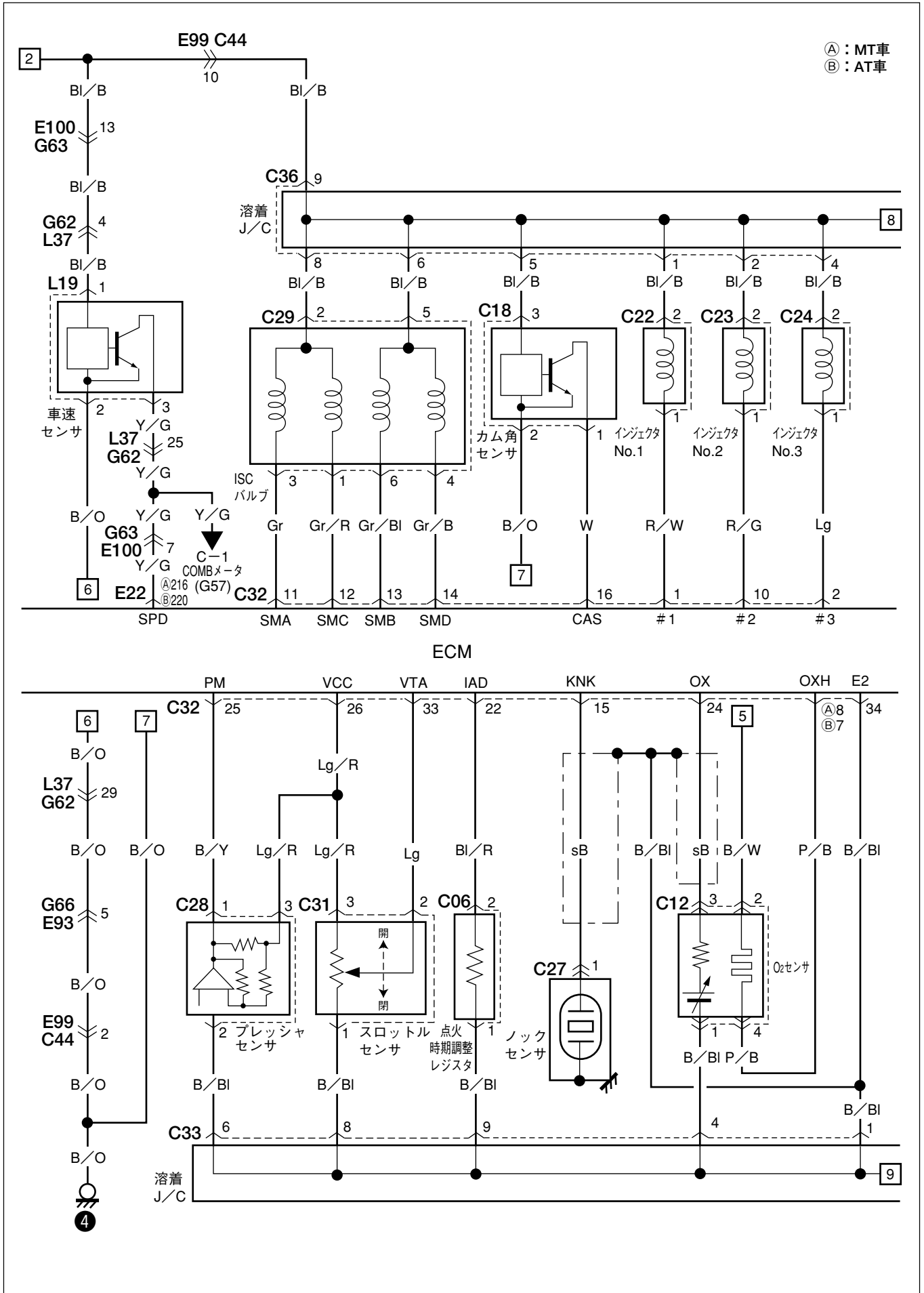

Ⓐ : MT車  
Ⓑ : AT車

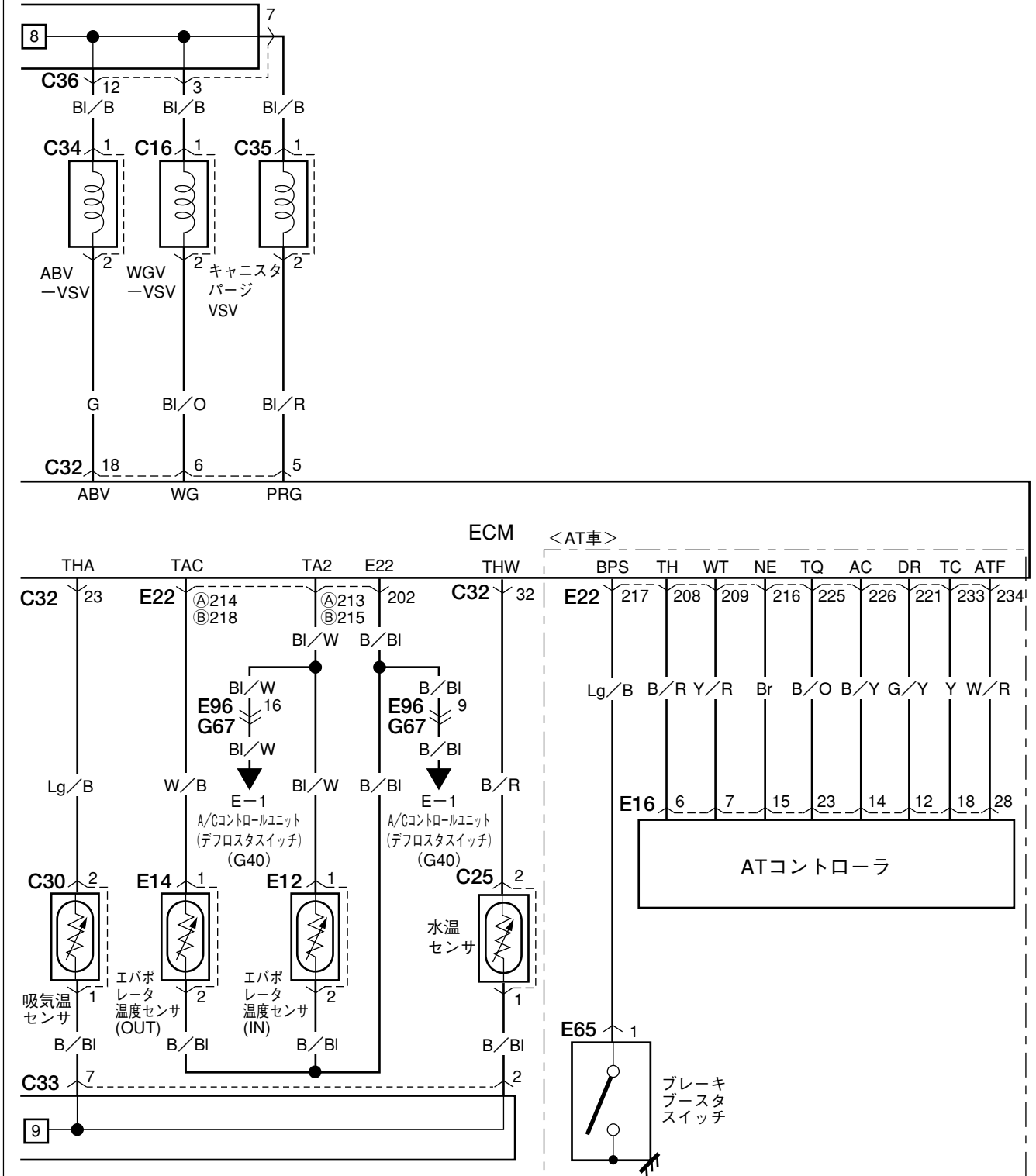



B-1 フロントワイパ&ウォッシャ

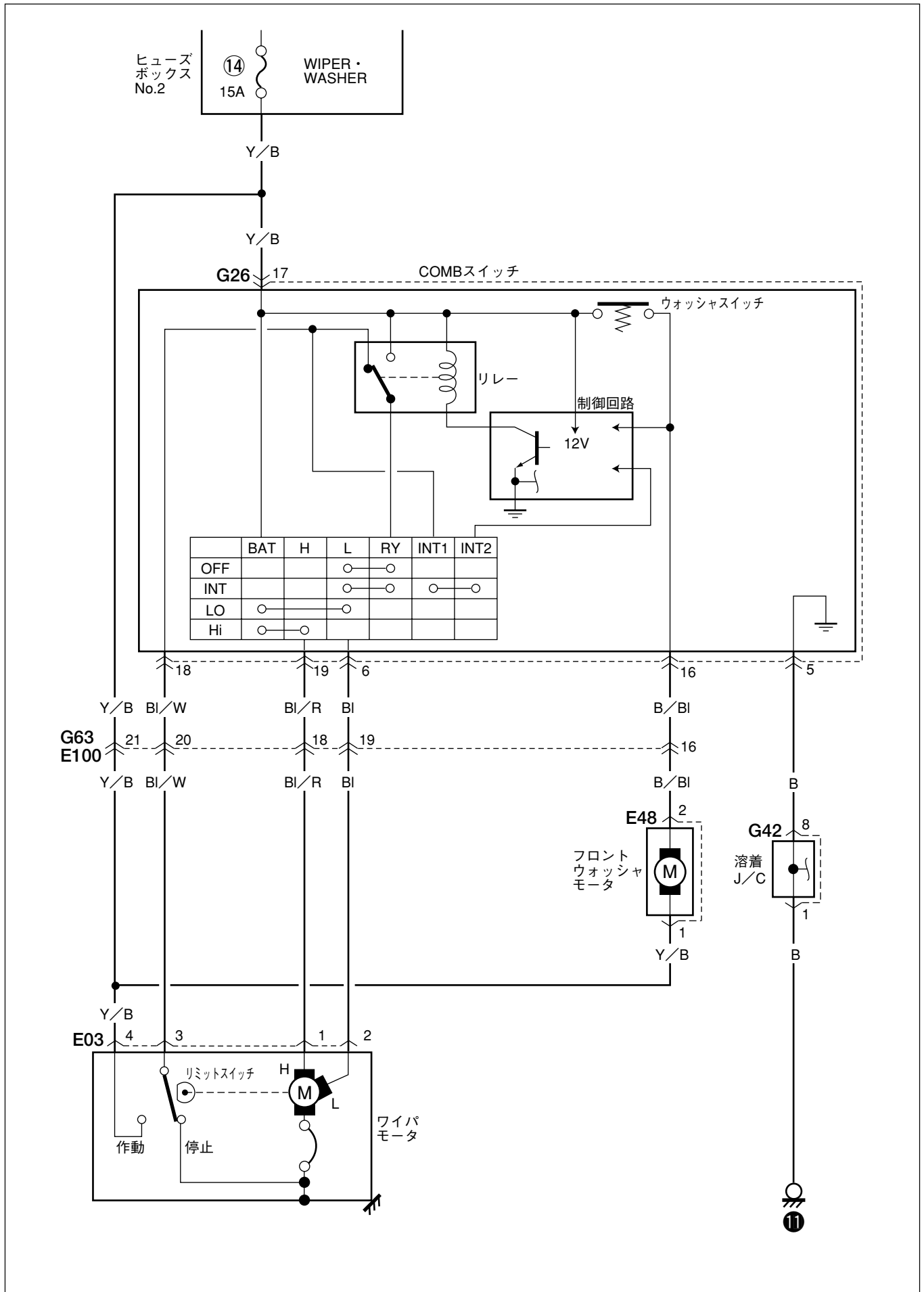

B-2 リヤワイパ&ウォッシャ

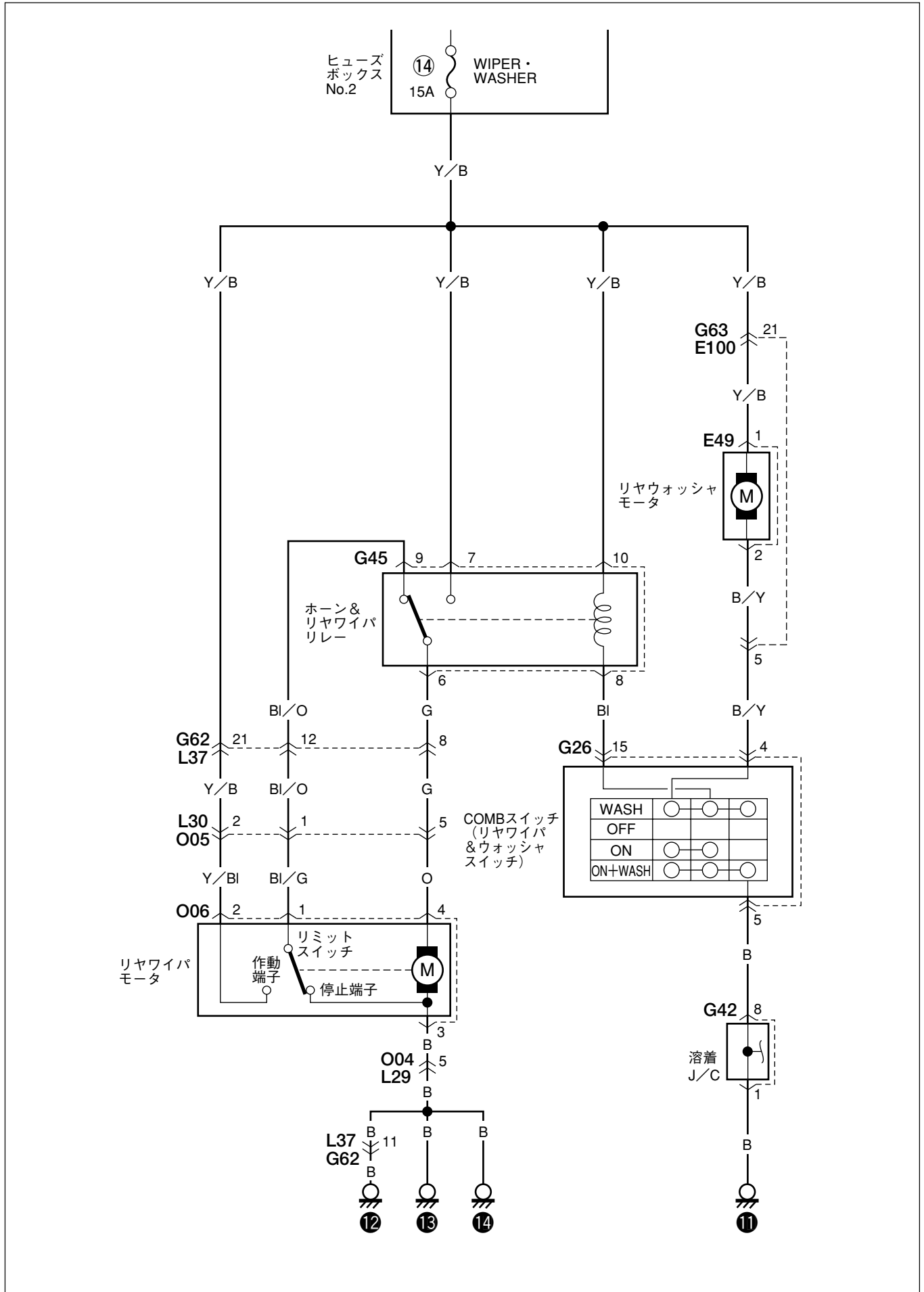

B-3 リヤデフォッグ

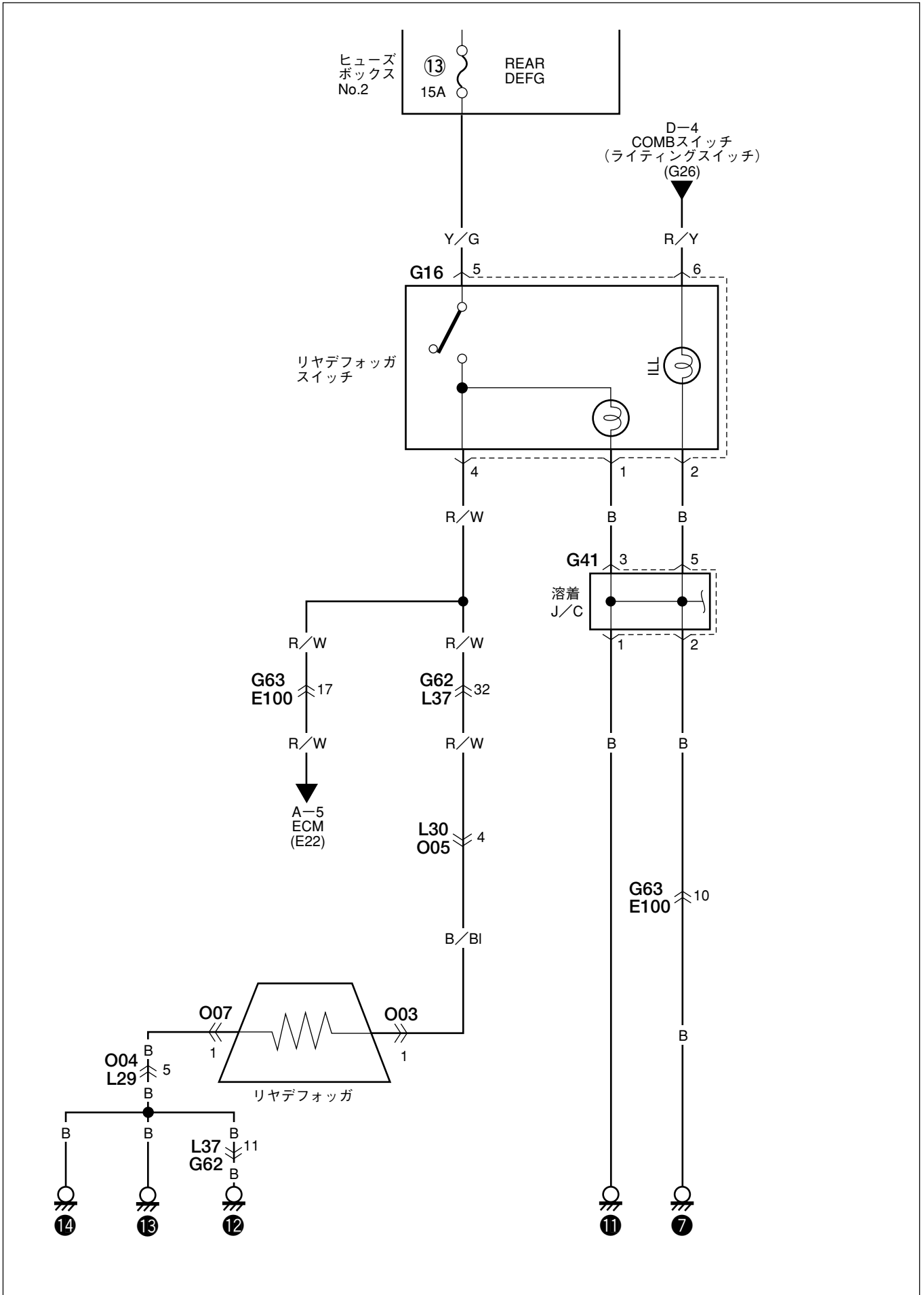

B-3 リヤデフォッガ (リヤデフォッガ/ミラーヒータ)

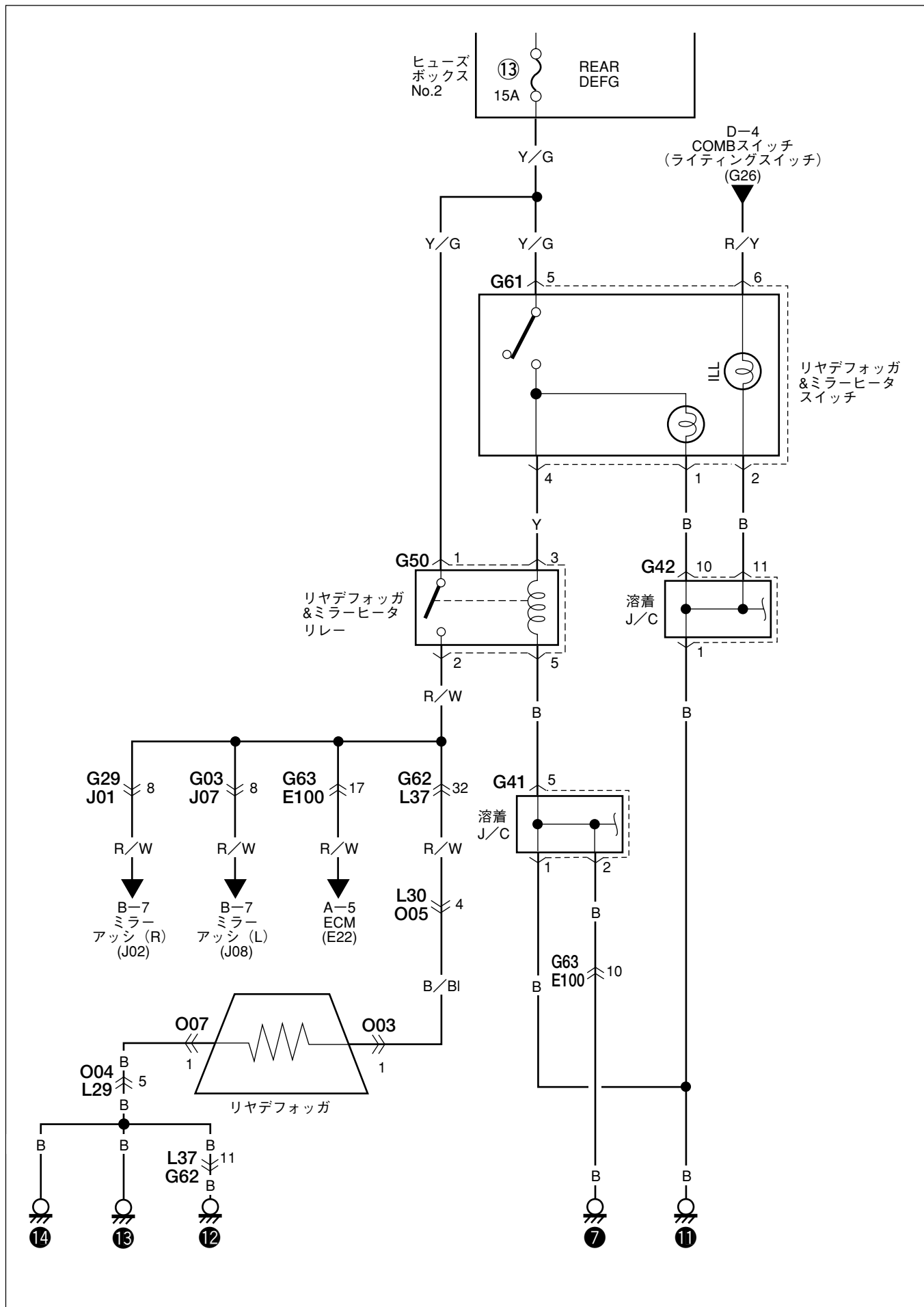

B-4 パワーウインド

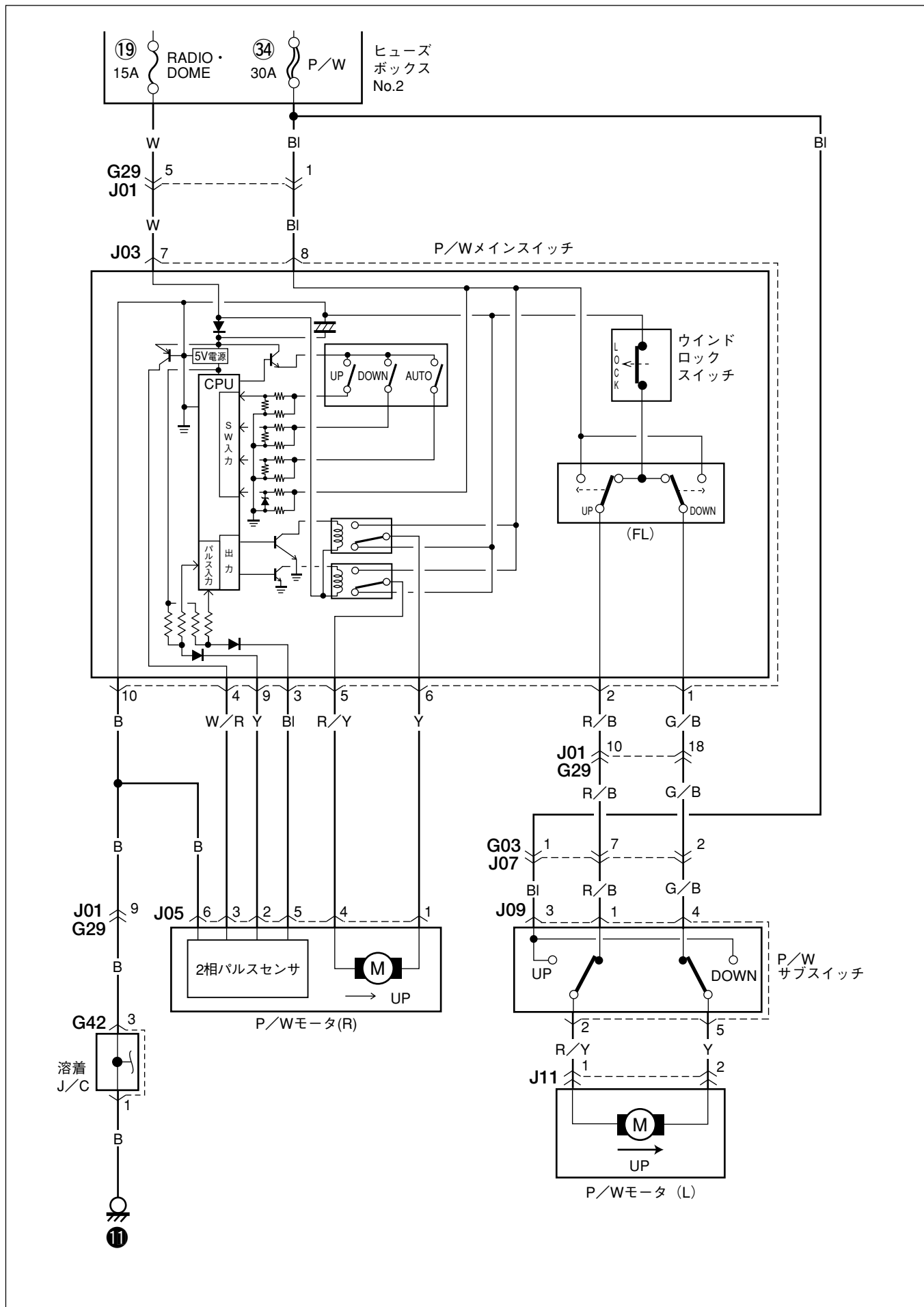

B-5 パワードアロック

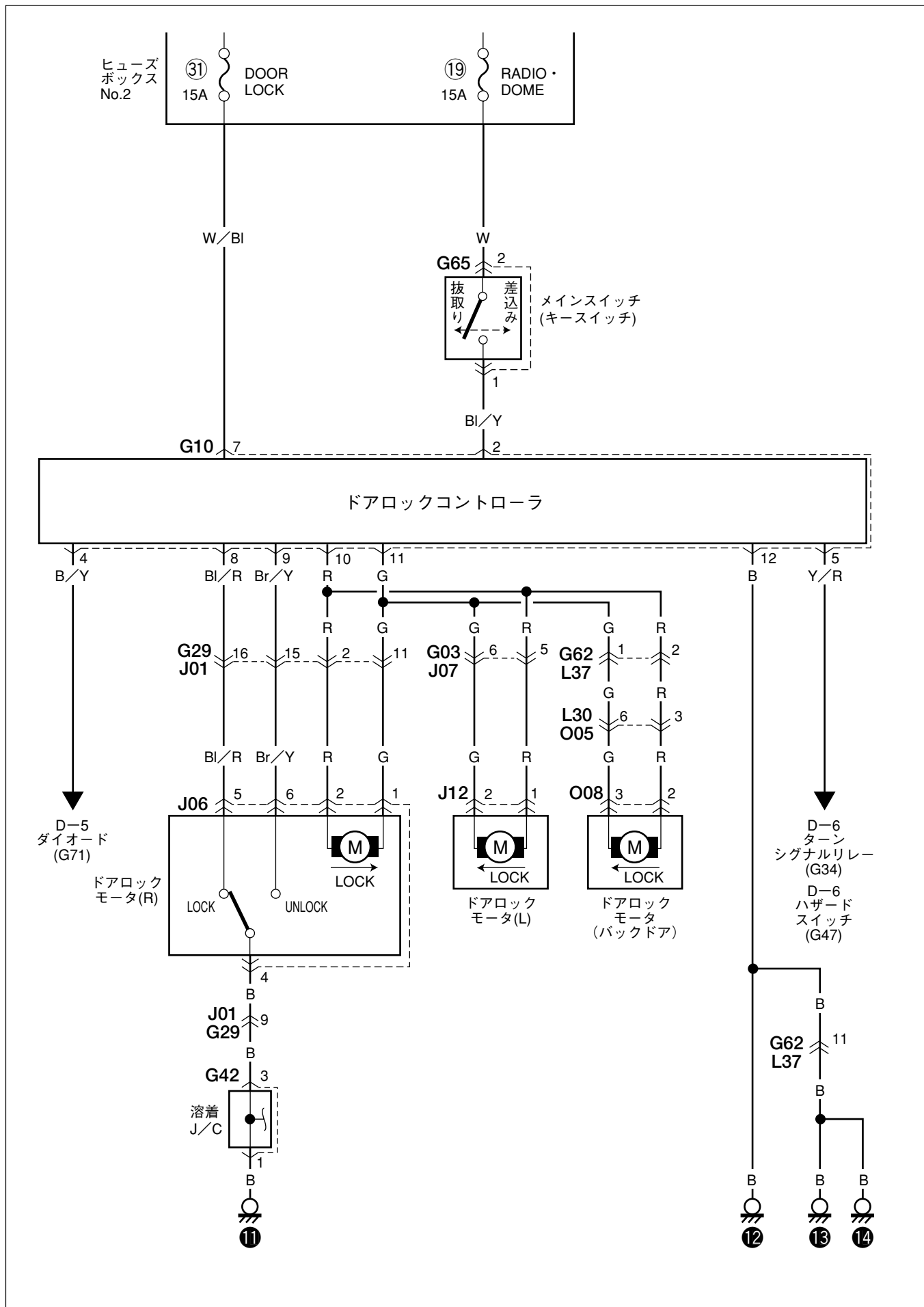

B-7 電動ミラー

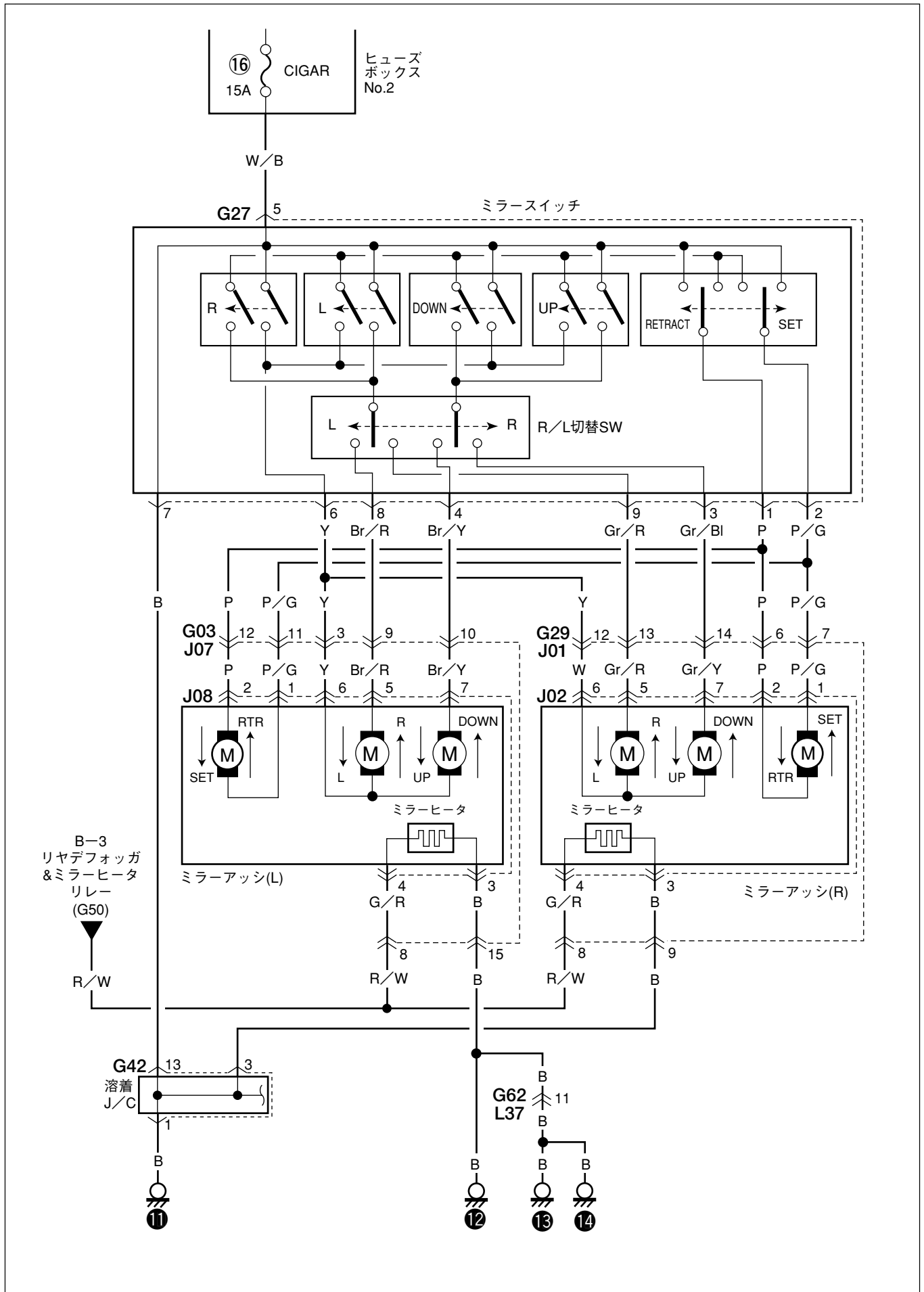

B-9 ホーン

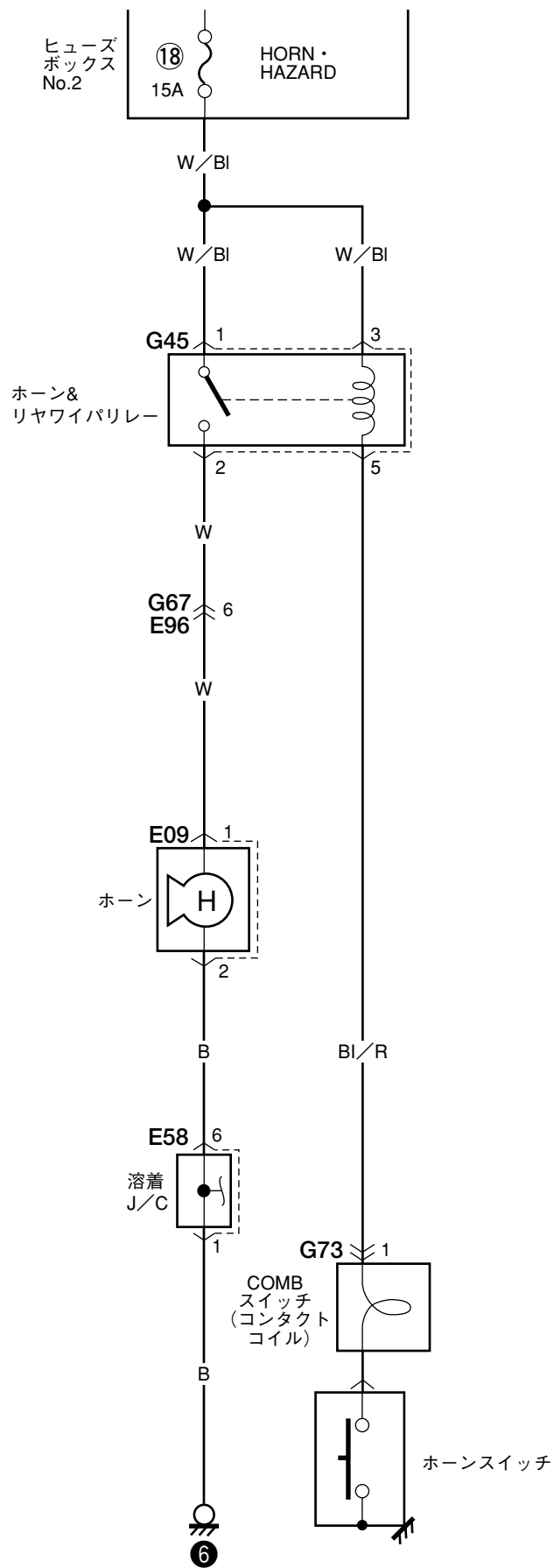



C-1 コンビネーションメータ

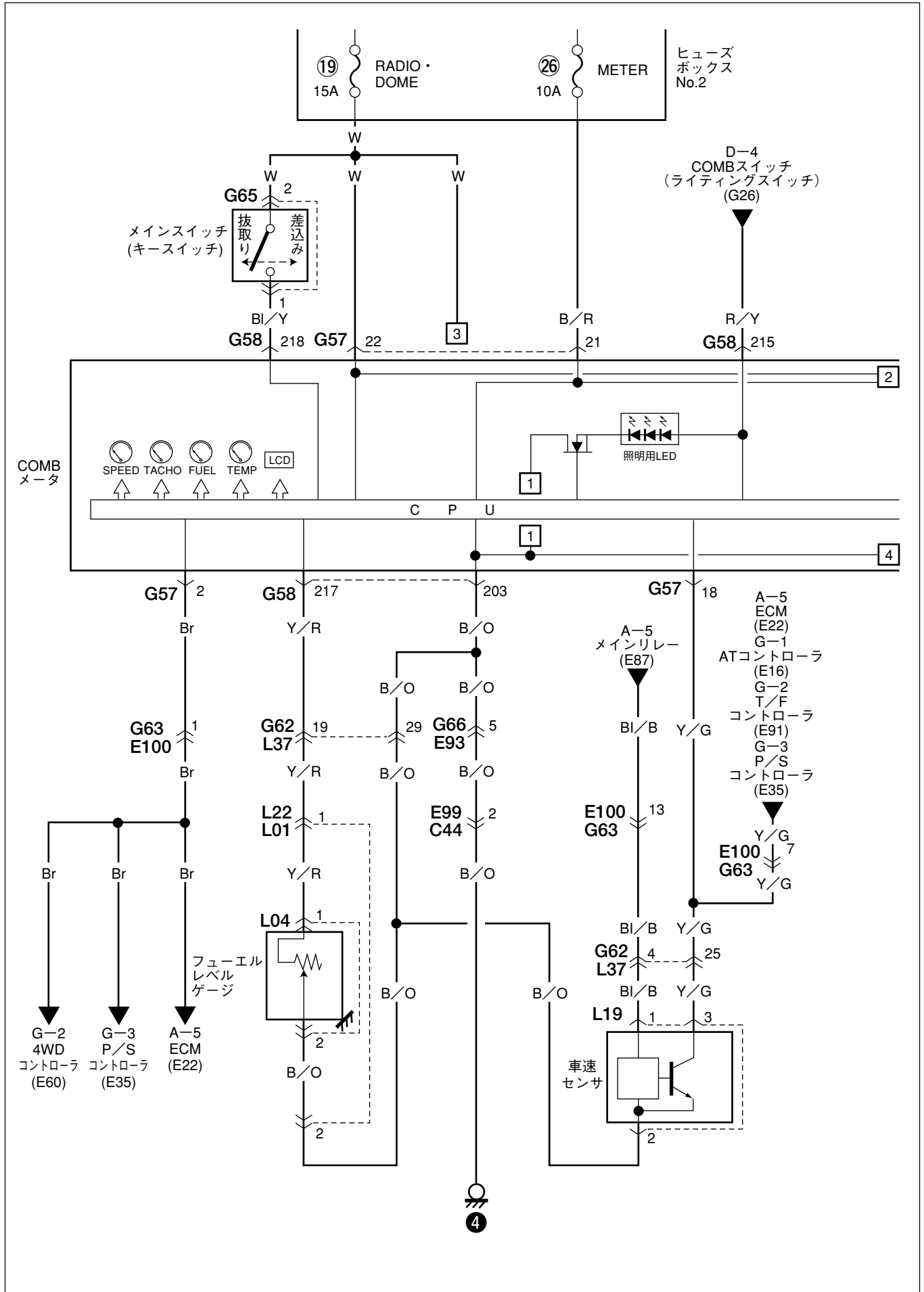

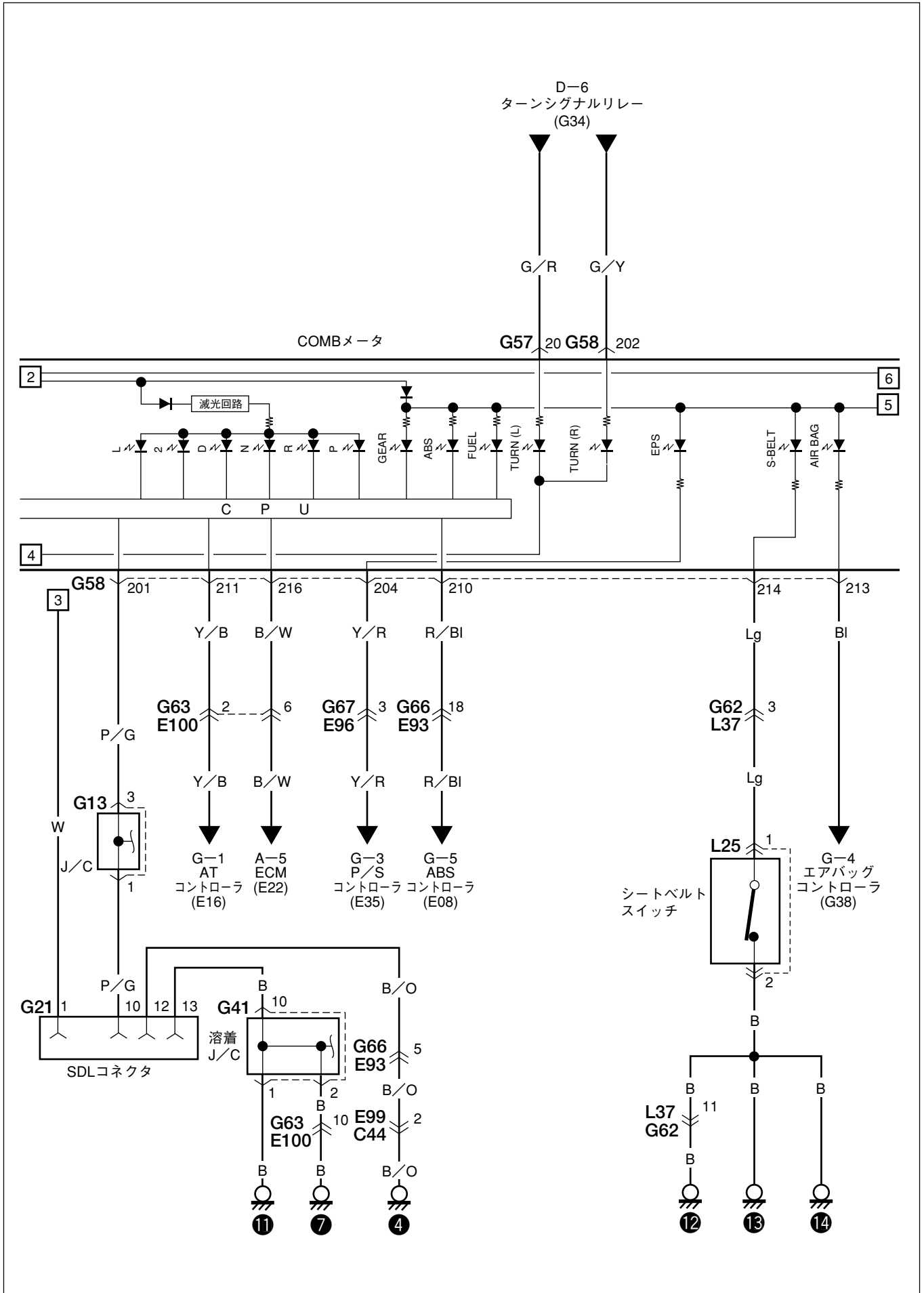

COMBメータ

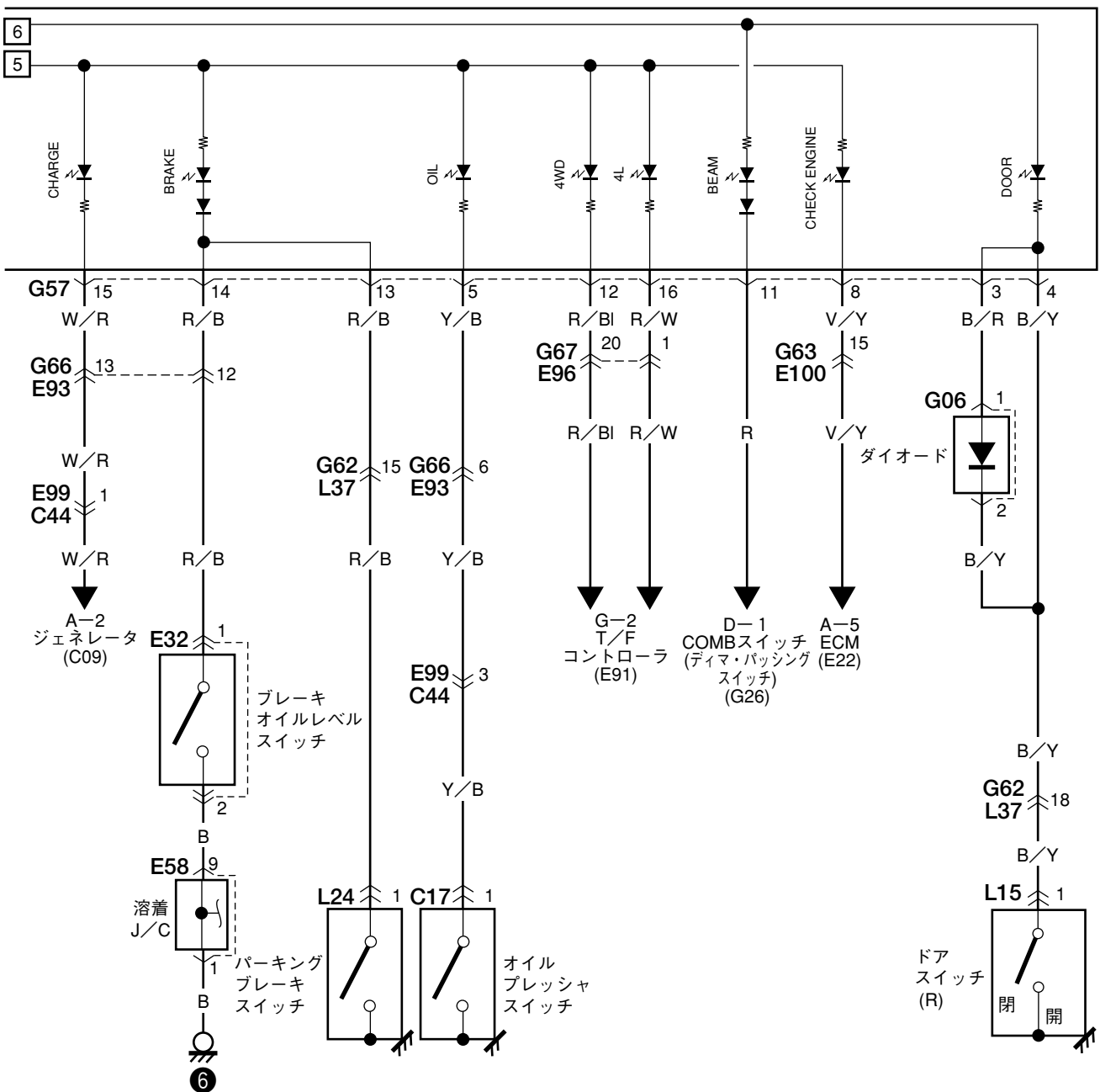

D-1 ヘッドランプ

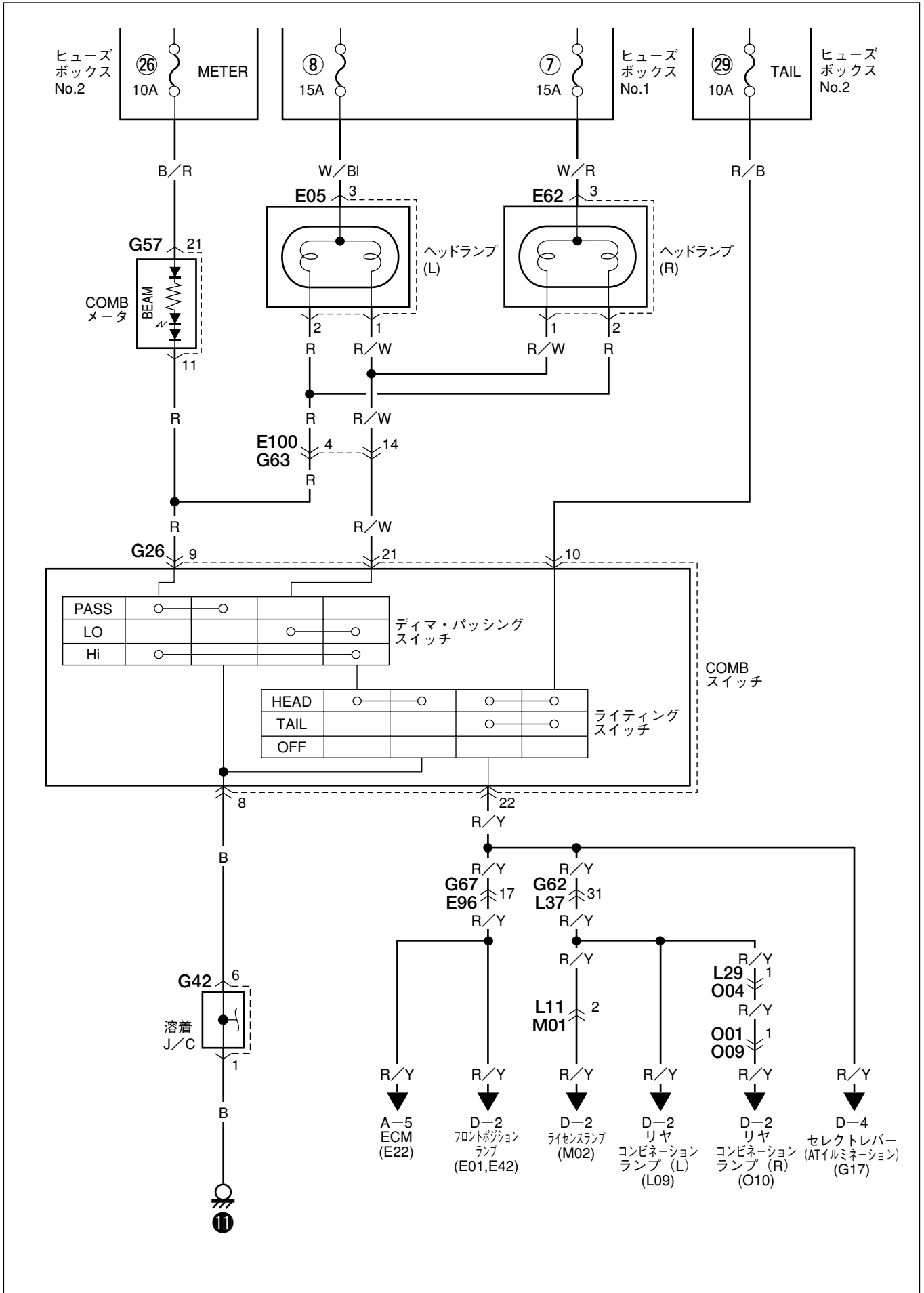

D-2 ポジション、テール & ライセンスランプ

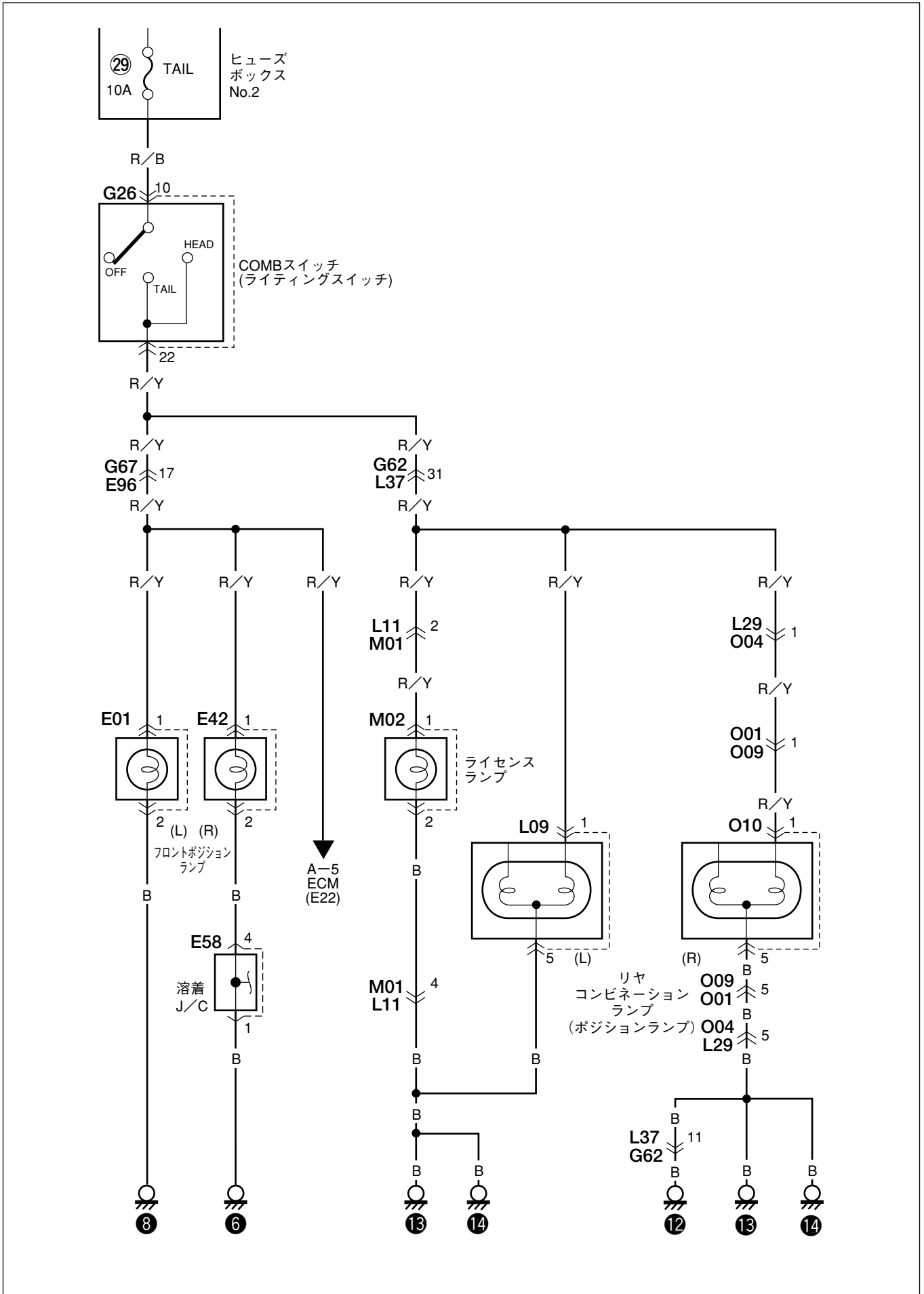

D-3 フォグランプ

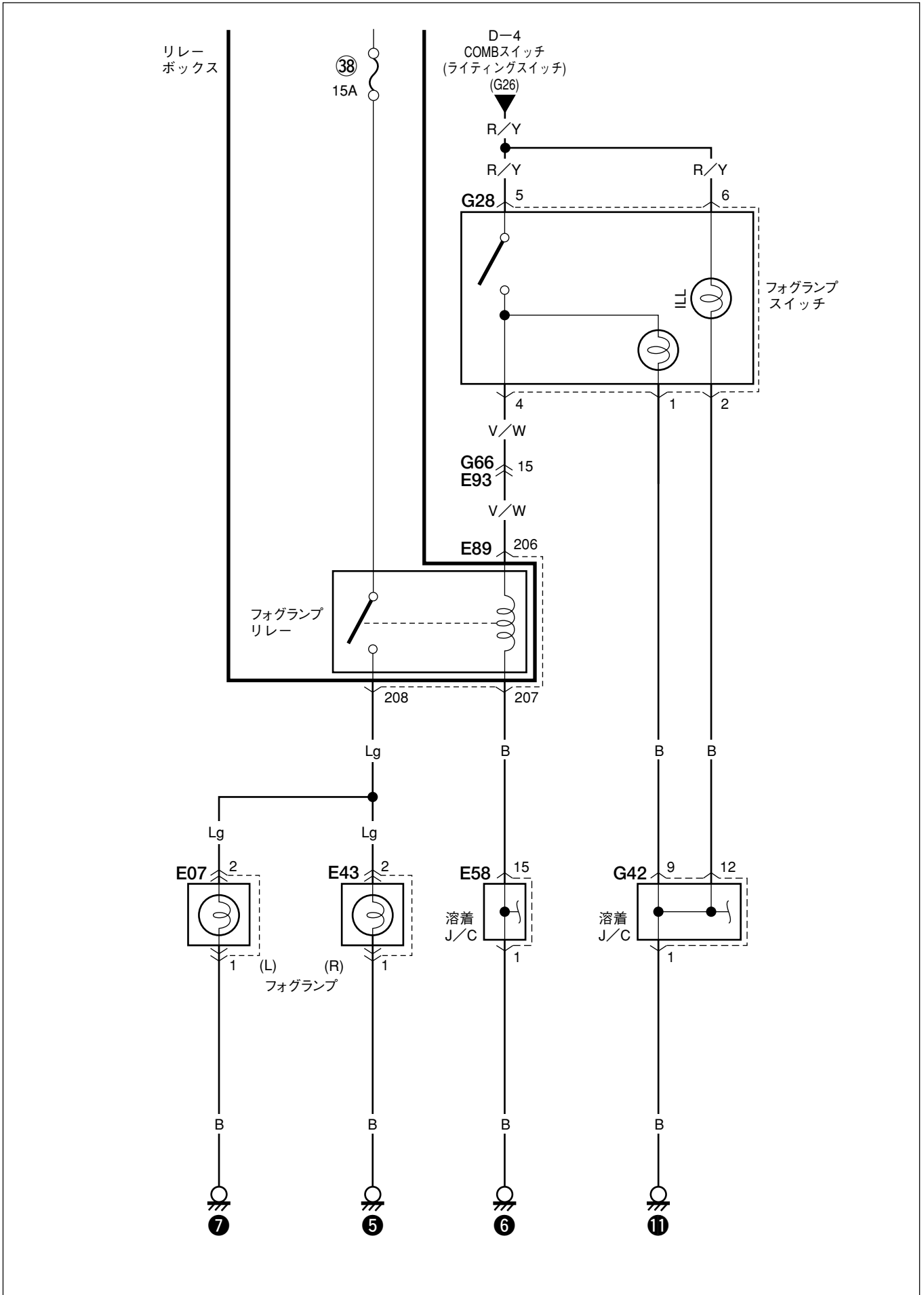

D-4 イルミネーションランプ

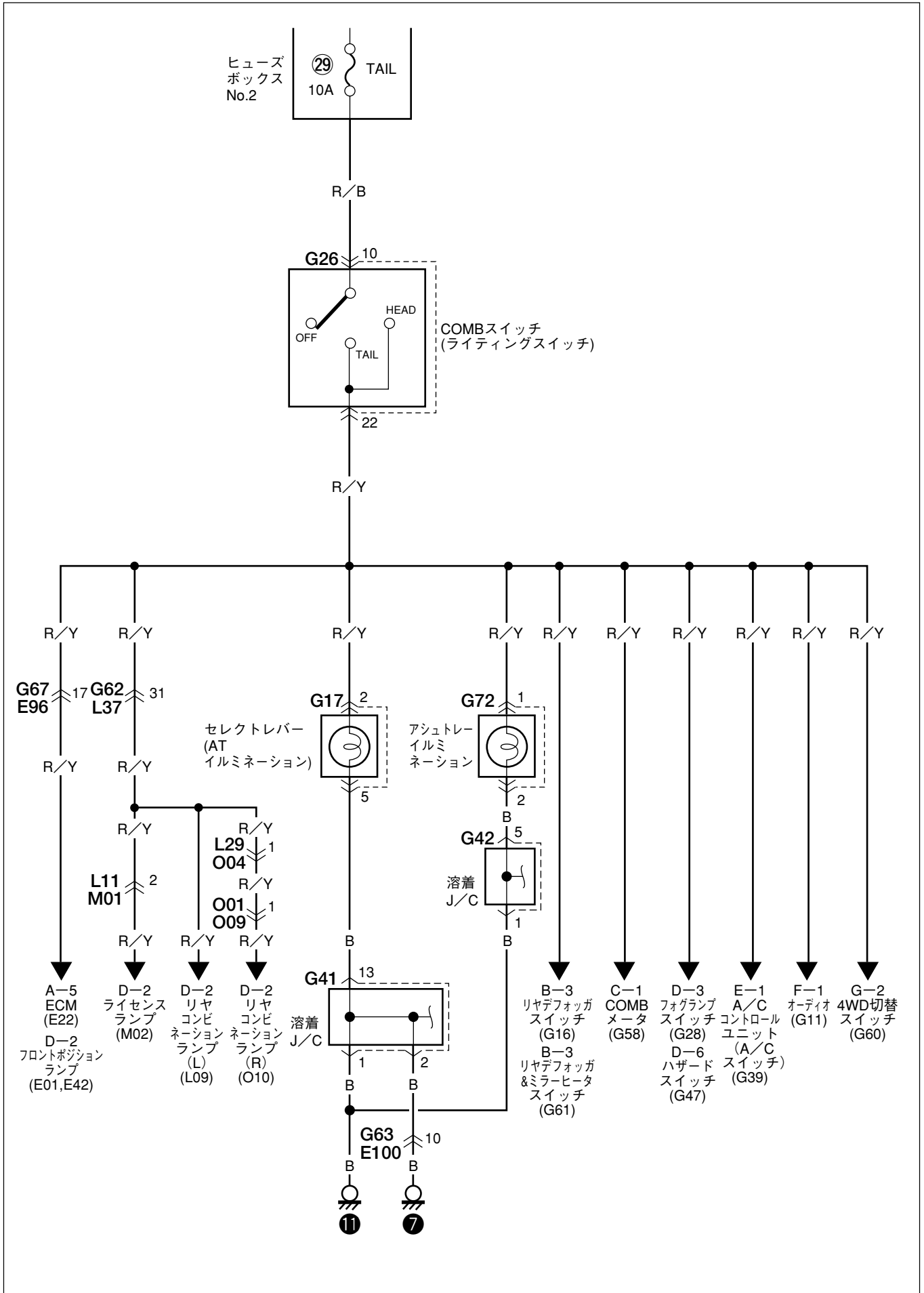

D-5 ルームランプ

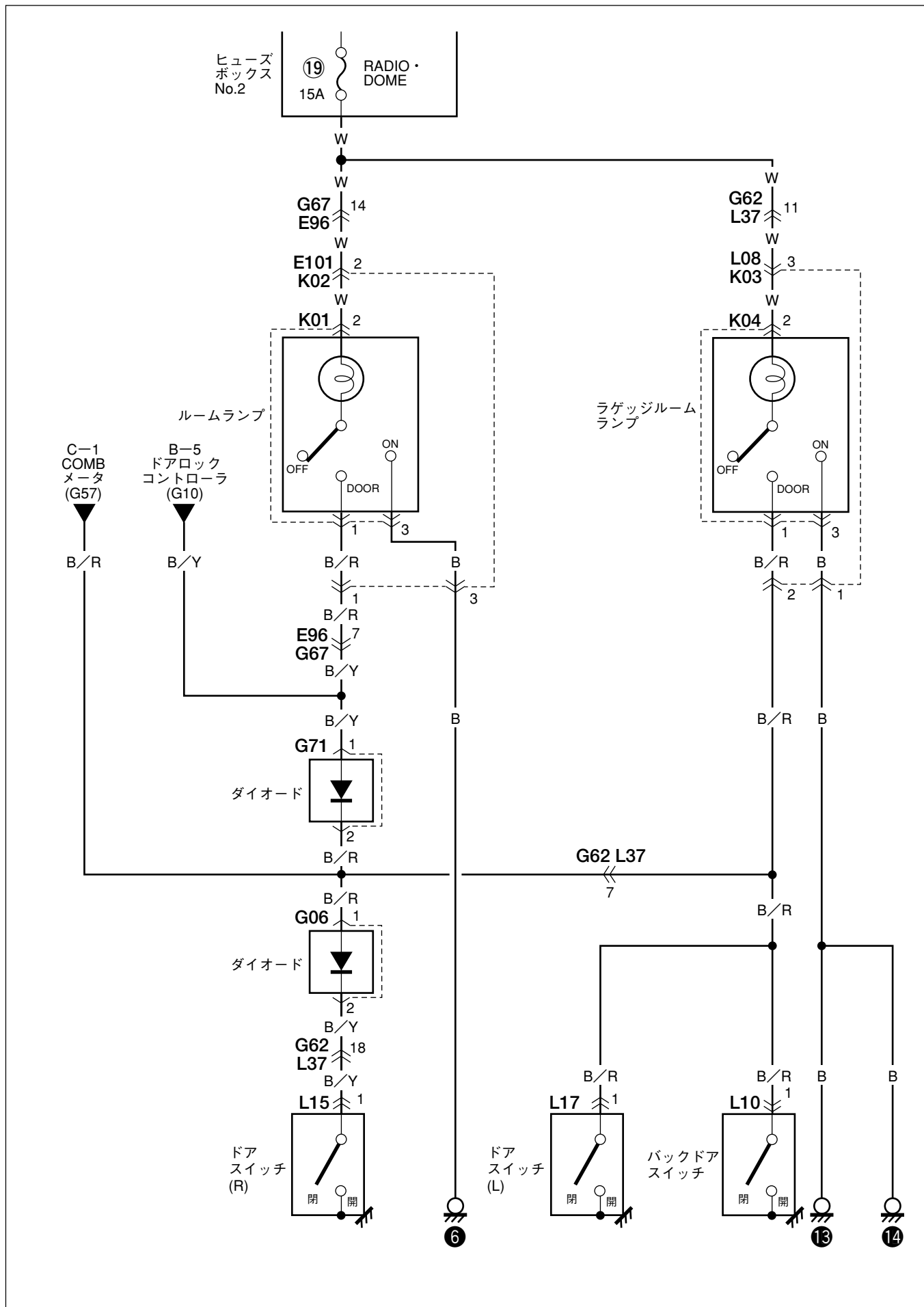



D-6 ターンシグナル & ハザードランプ

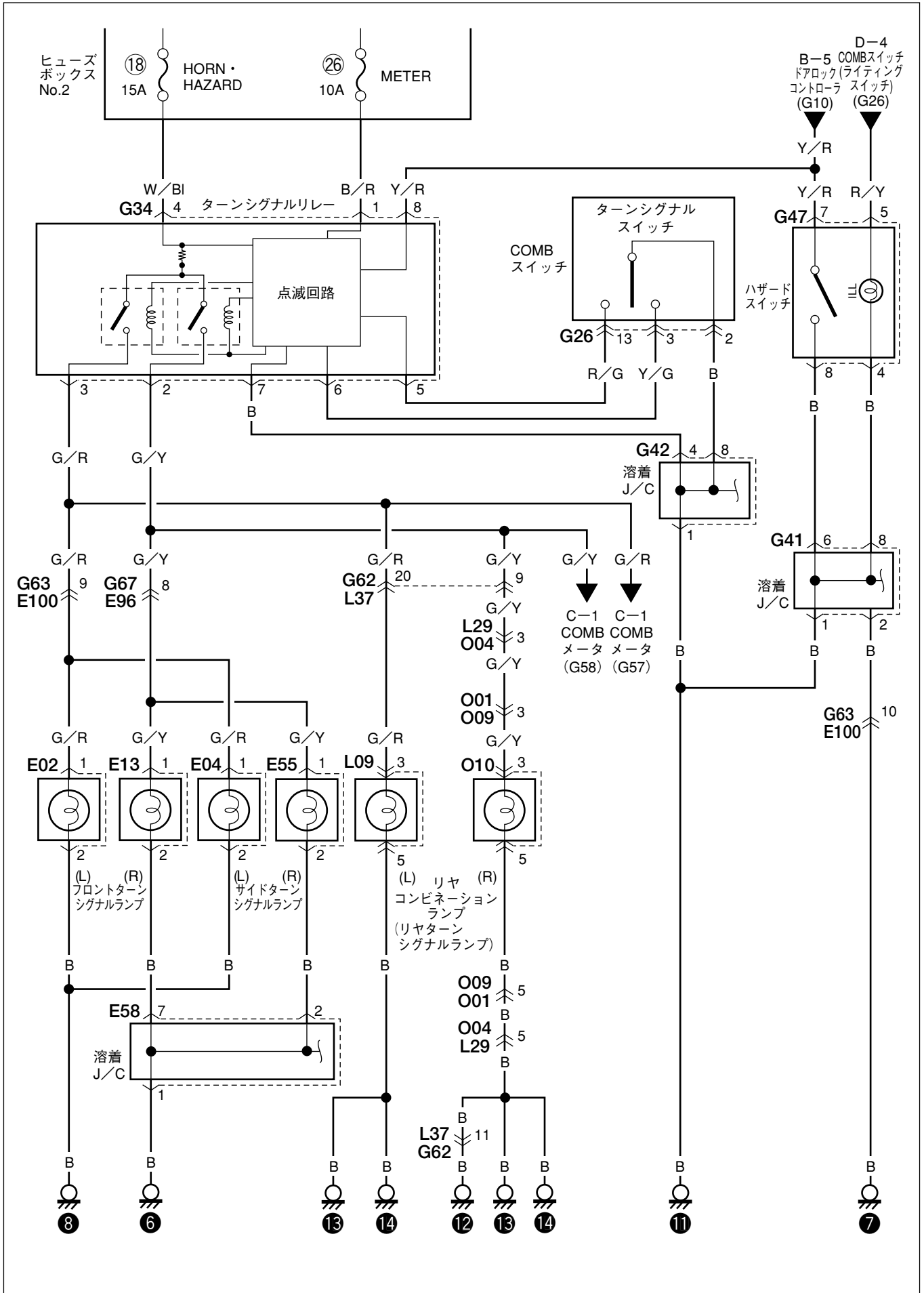

D-7 ストップランプ

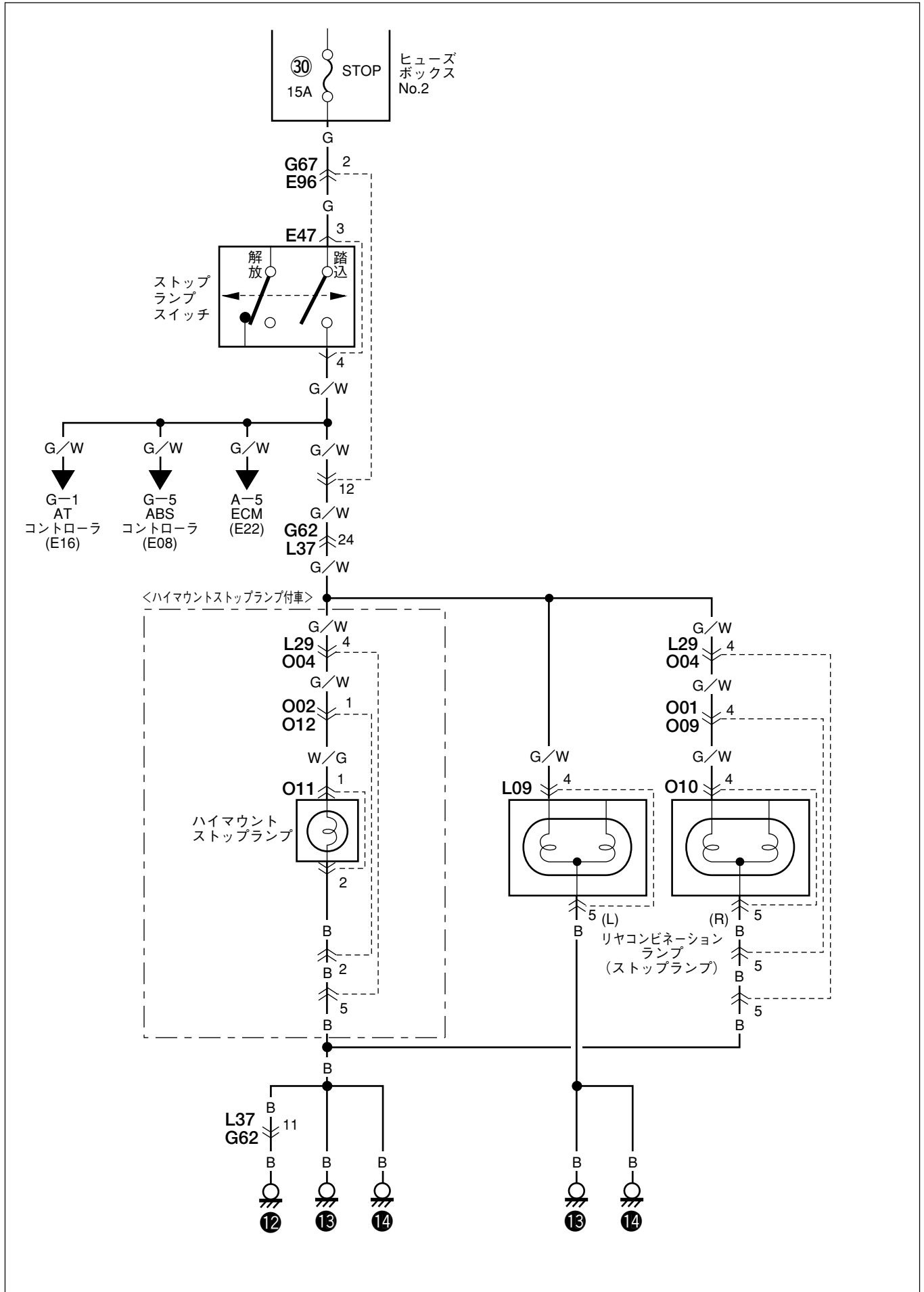

D-8 バックアップランプ

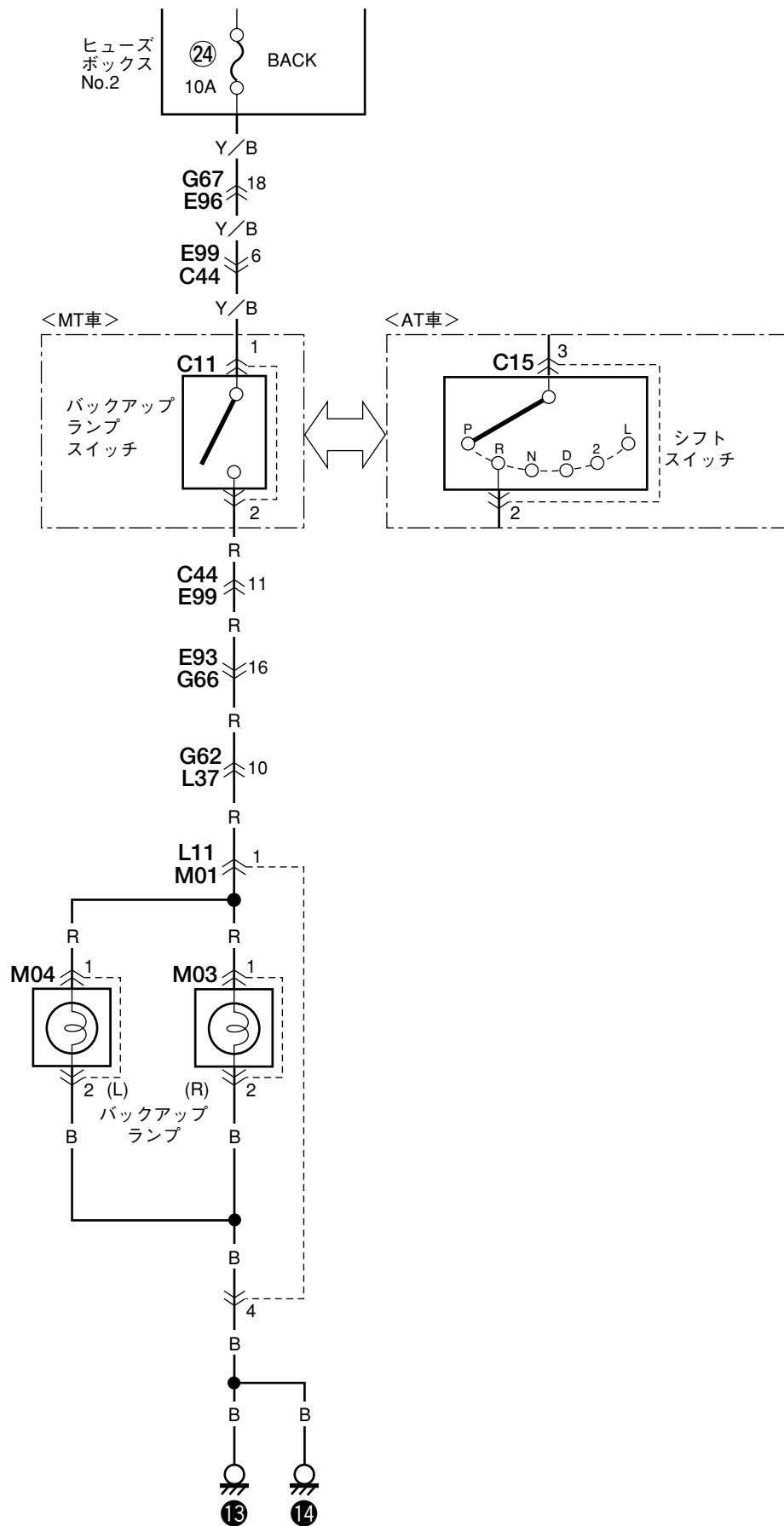

E-1 ヒータ&A/C

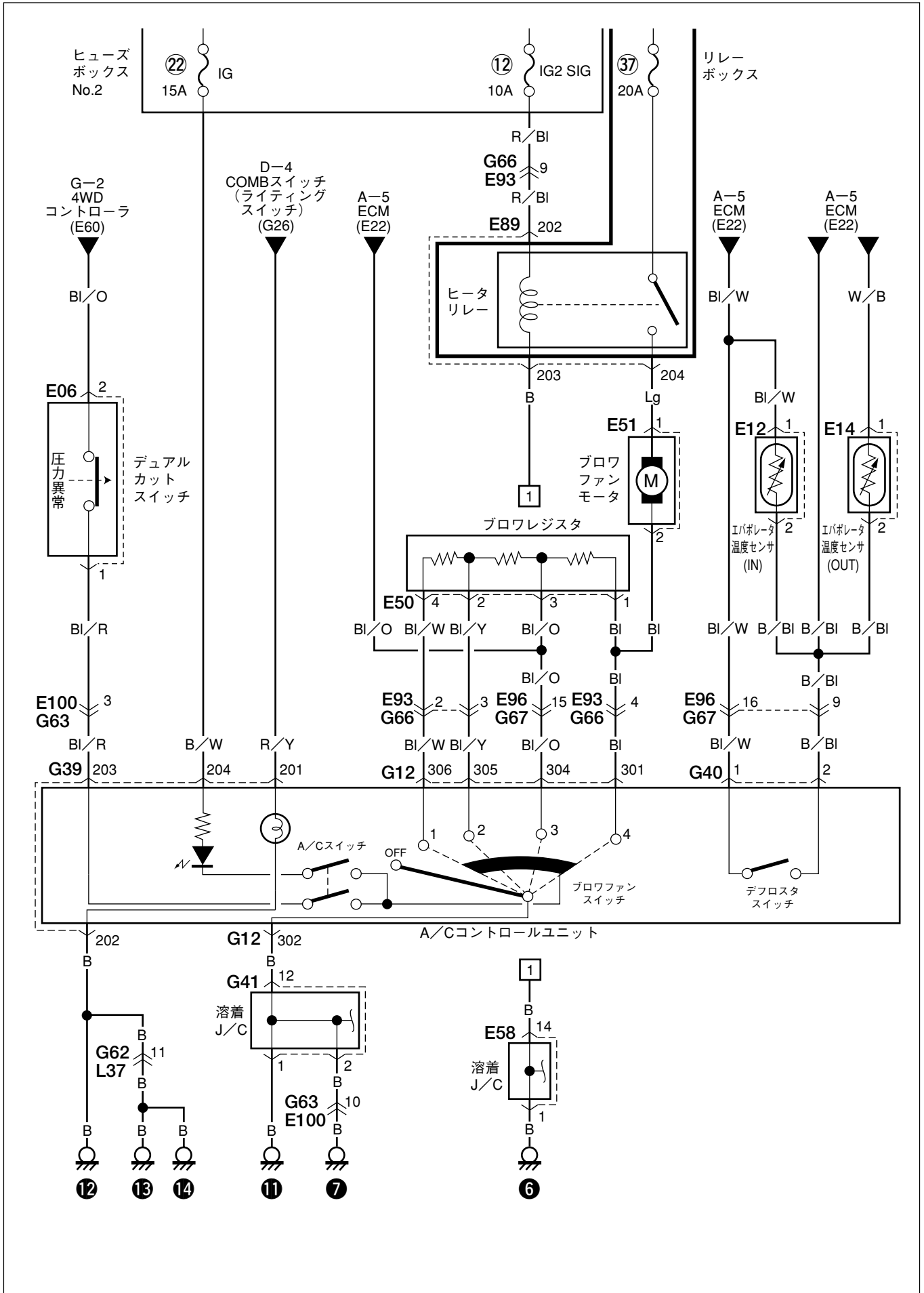

F-1 オーディオ

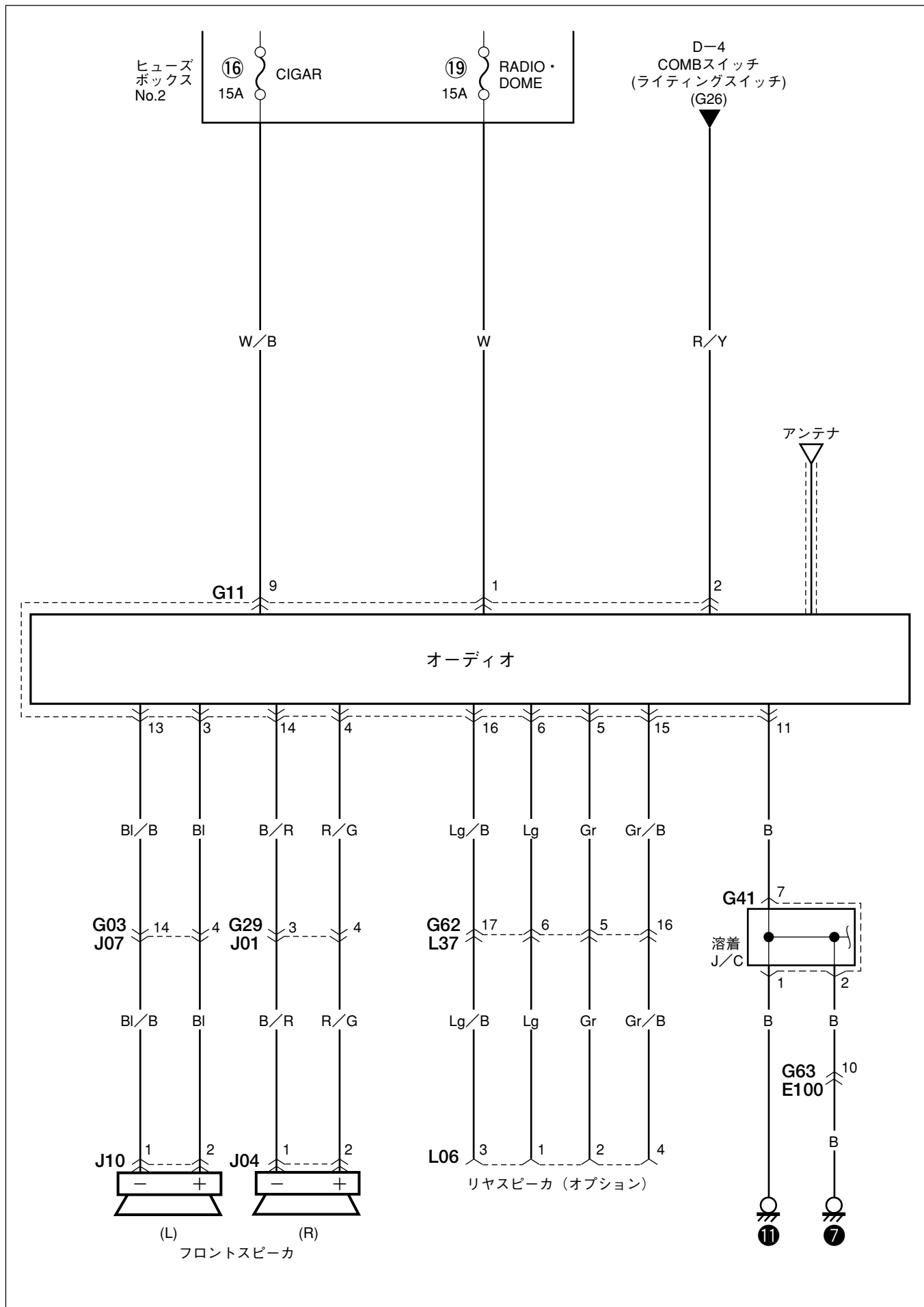

F-2 シガーライター

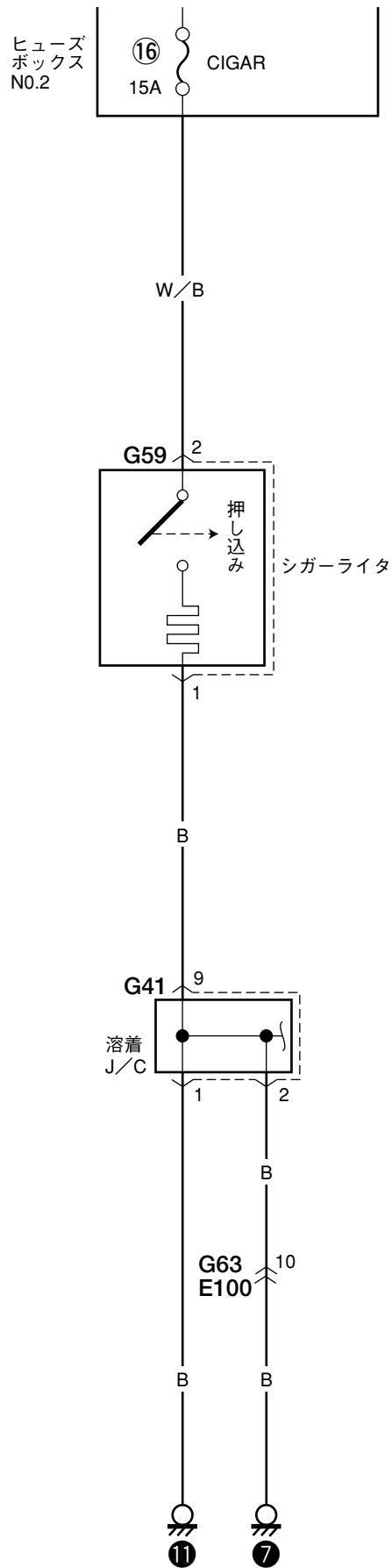

G-1 AT

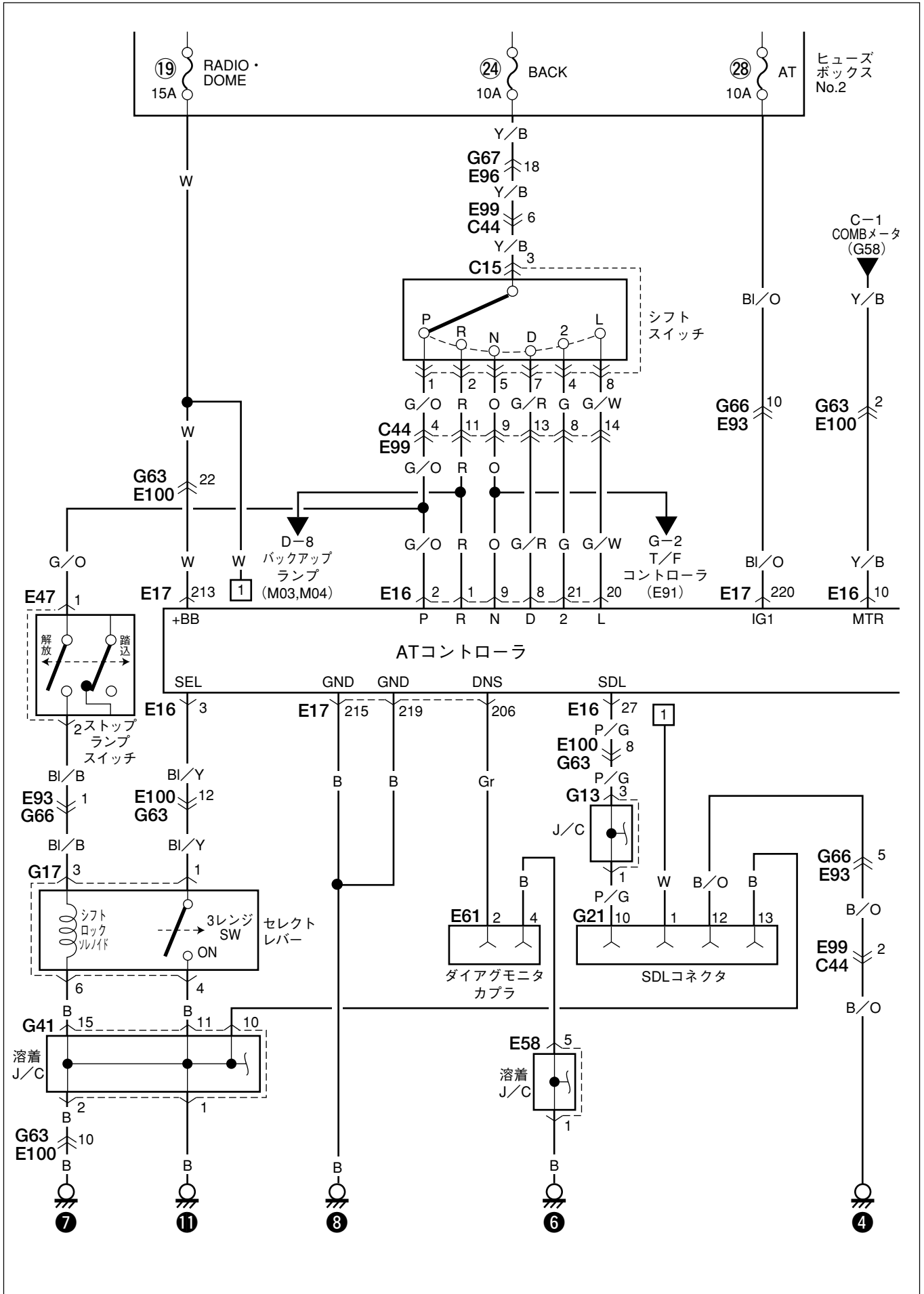

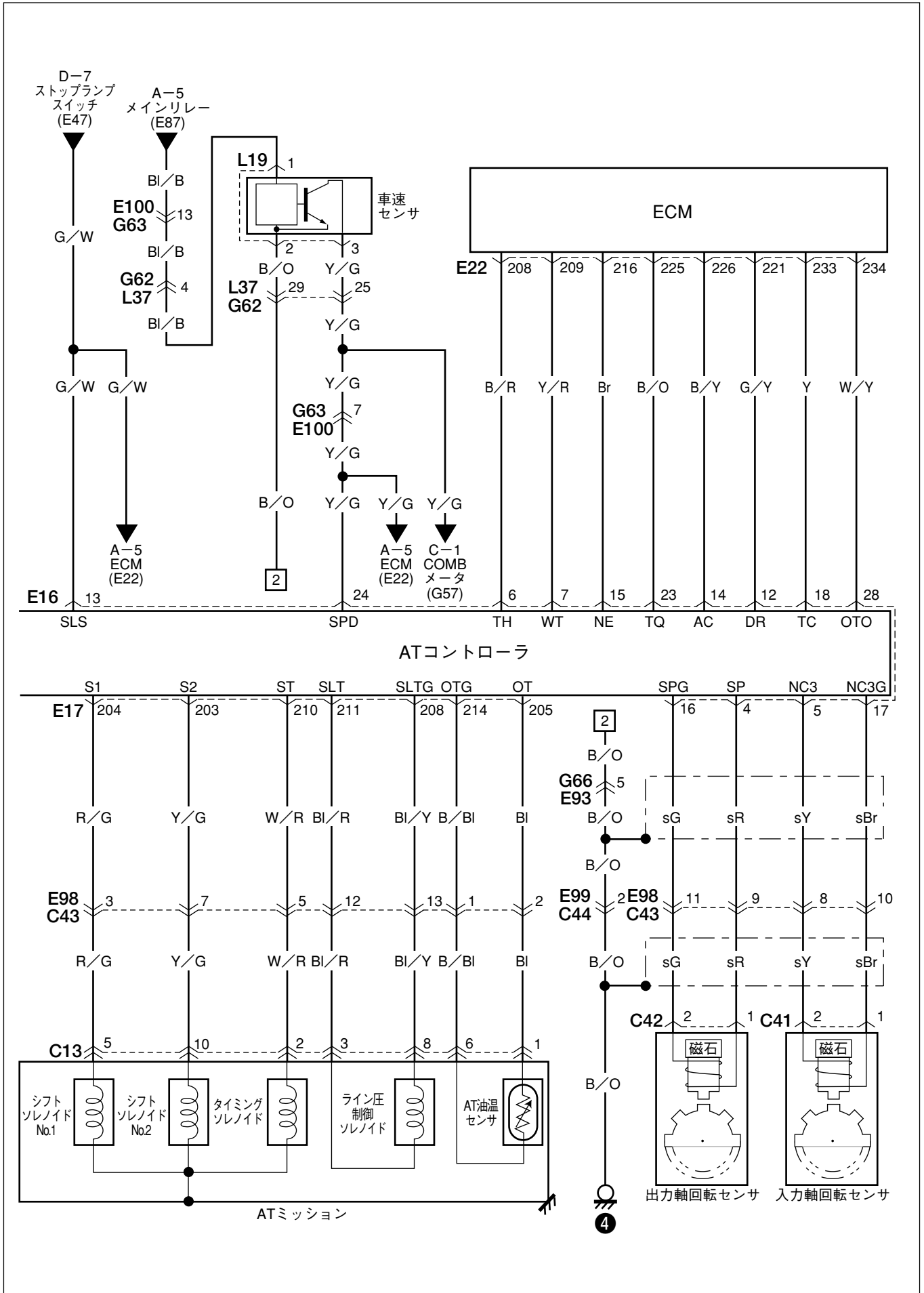



G-2 4WDコントロールシステム

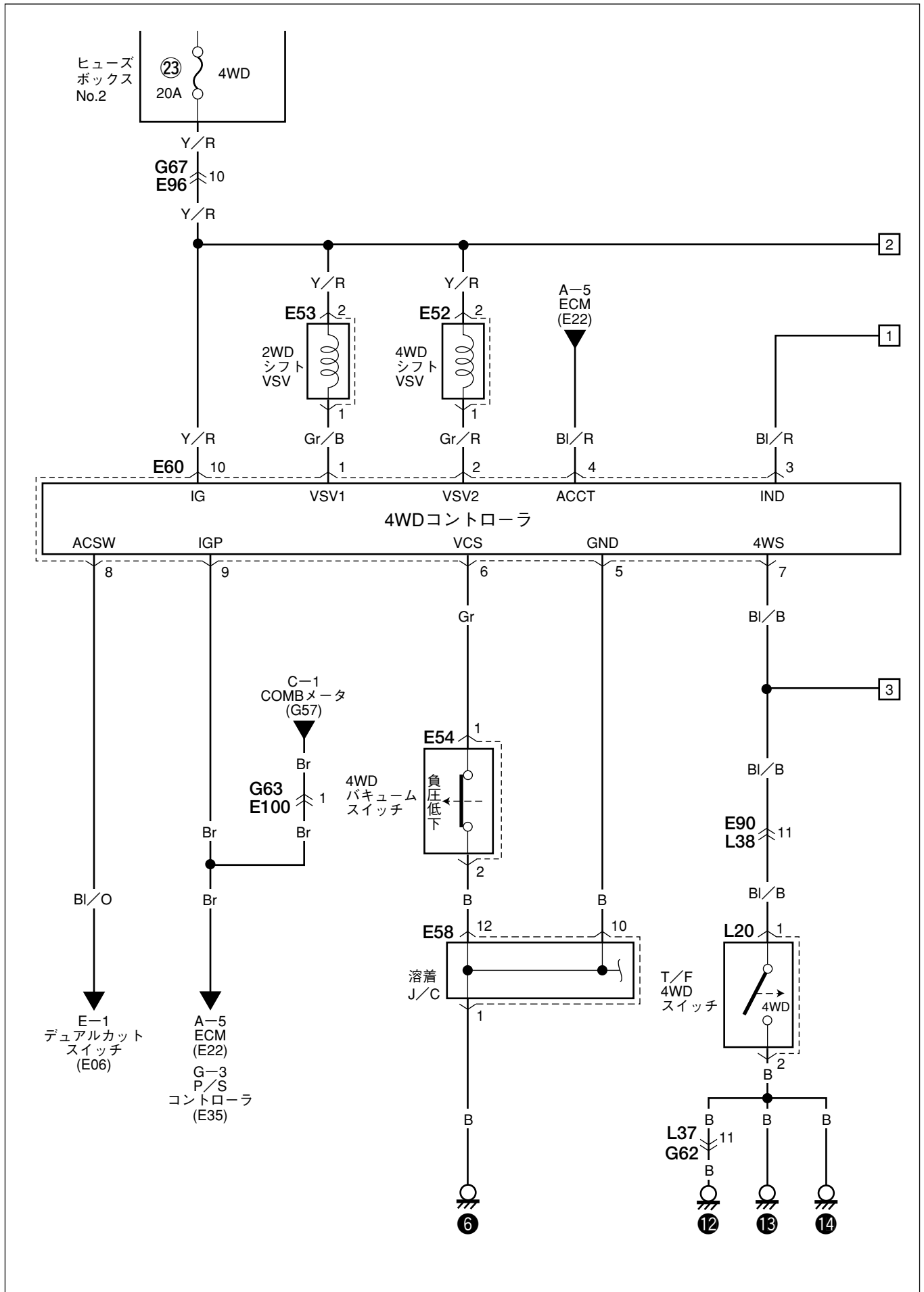

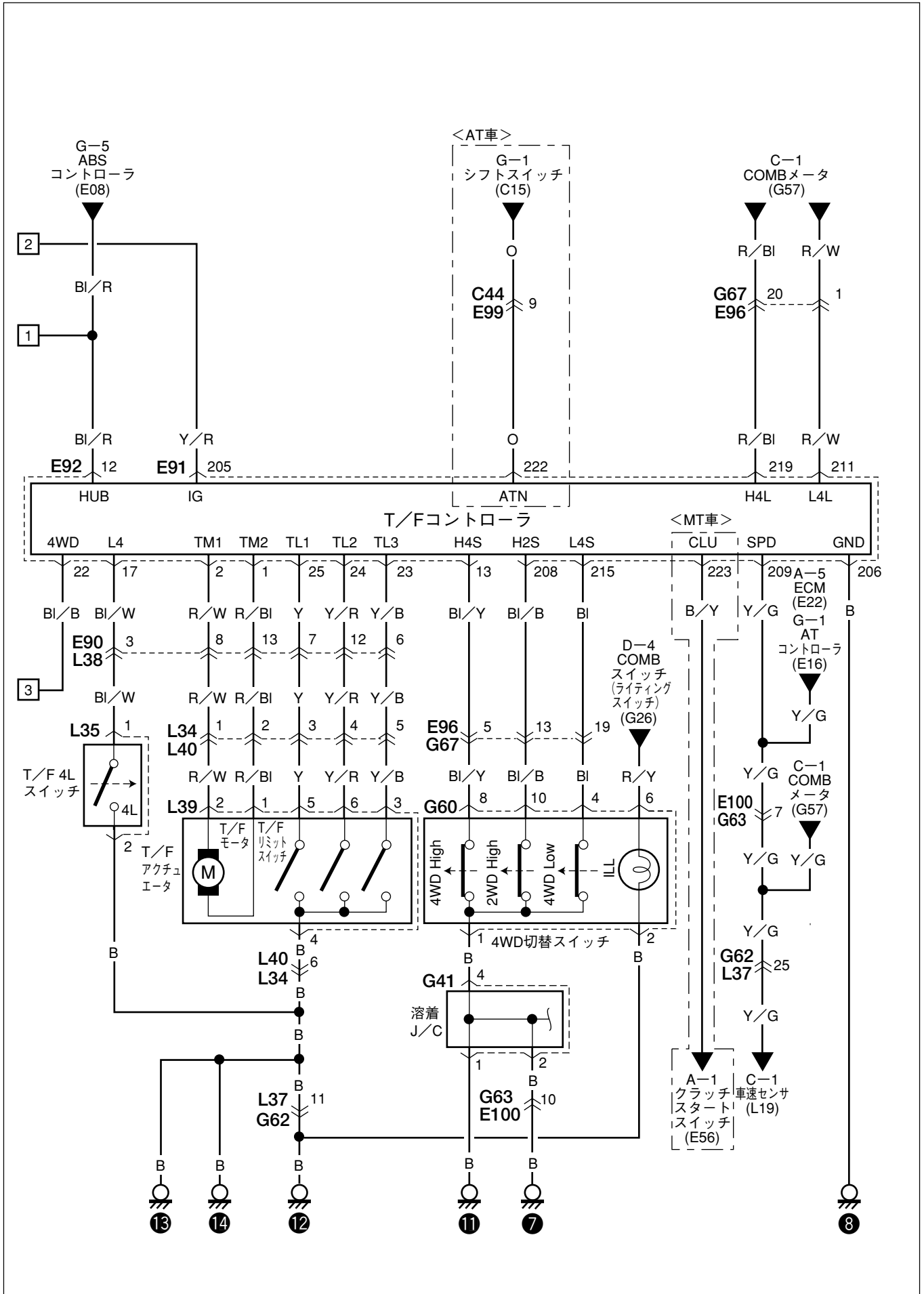

G-3 電動パワーステアリング

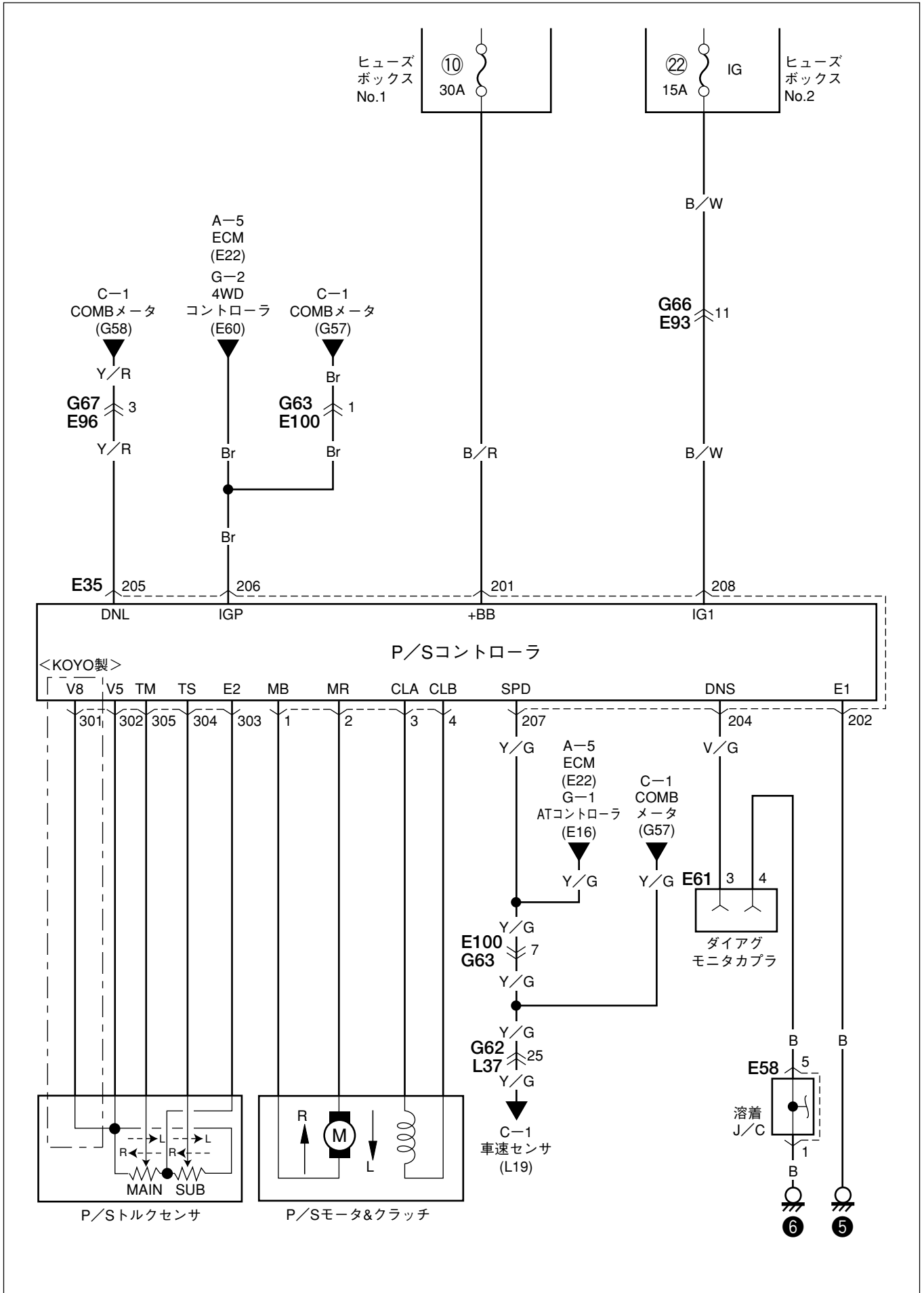

G-4 エアバッグ

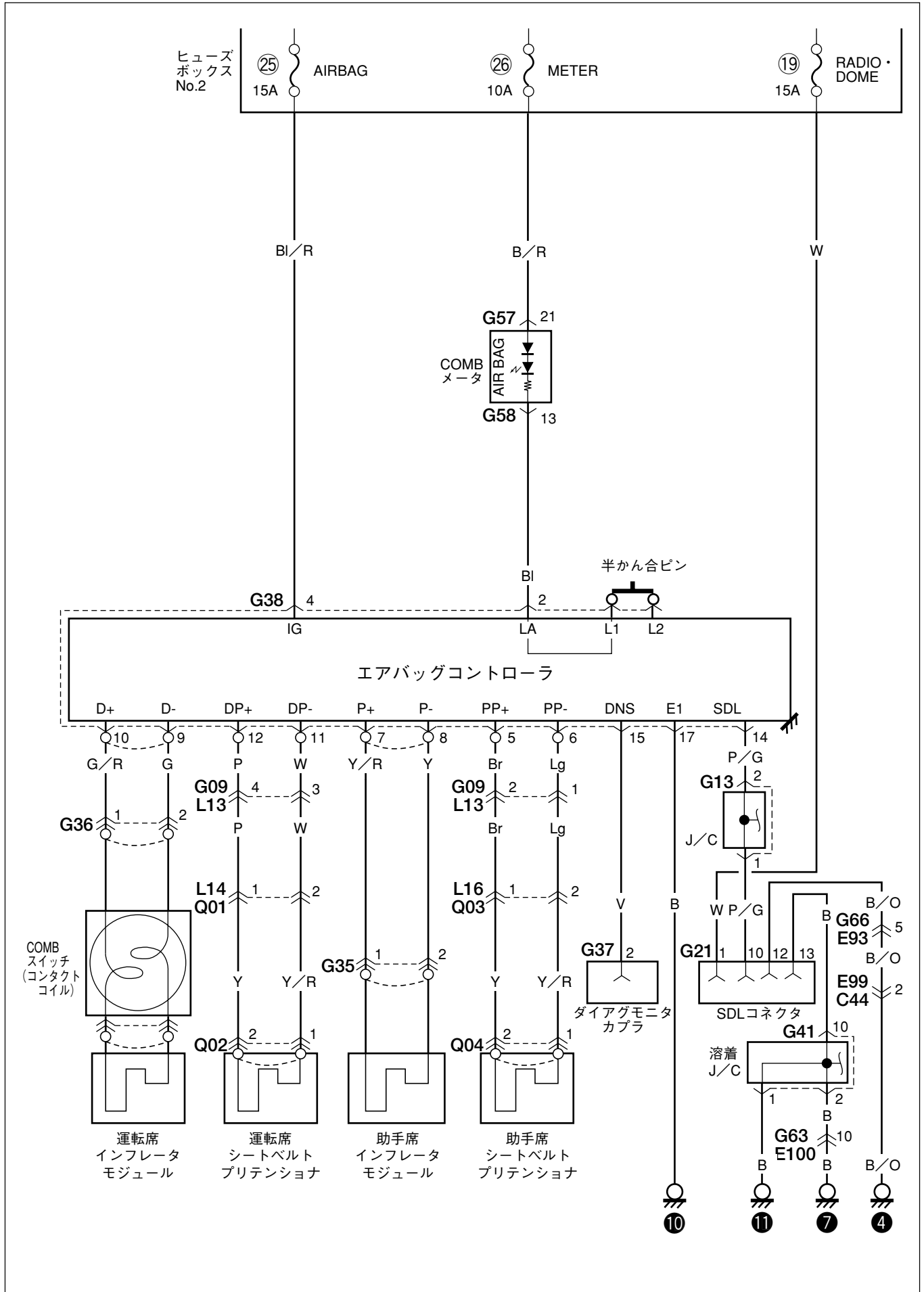

G-5 ABS

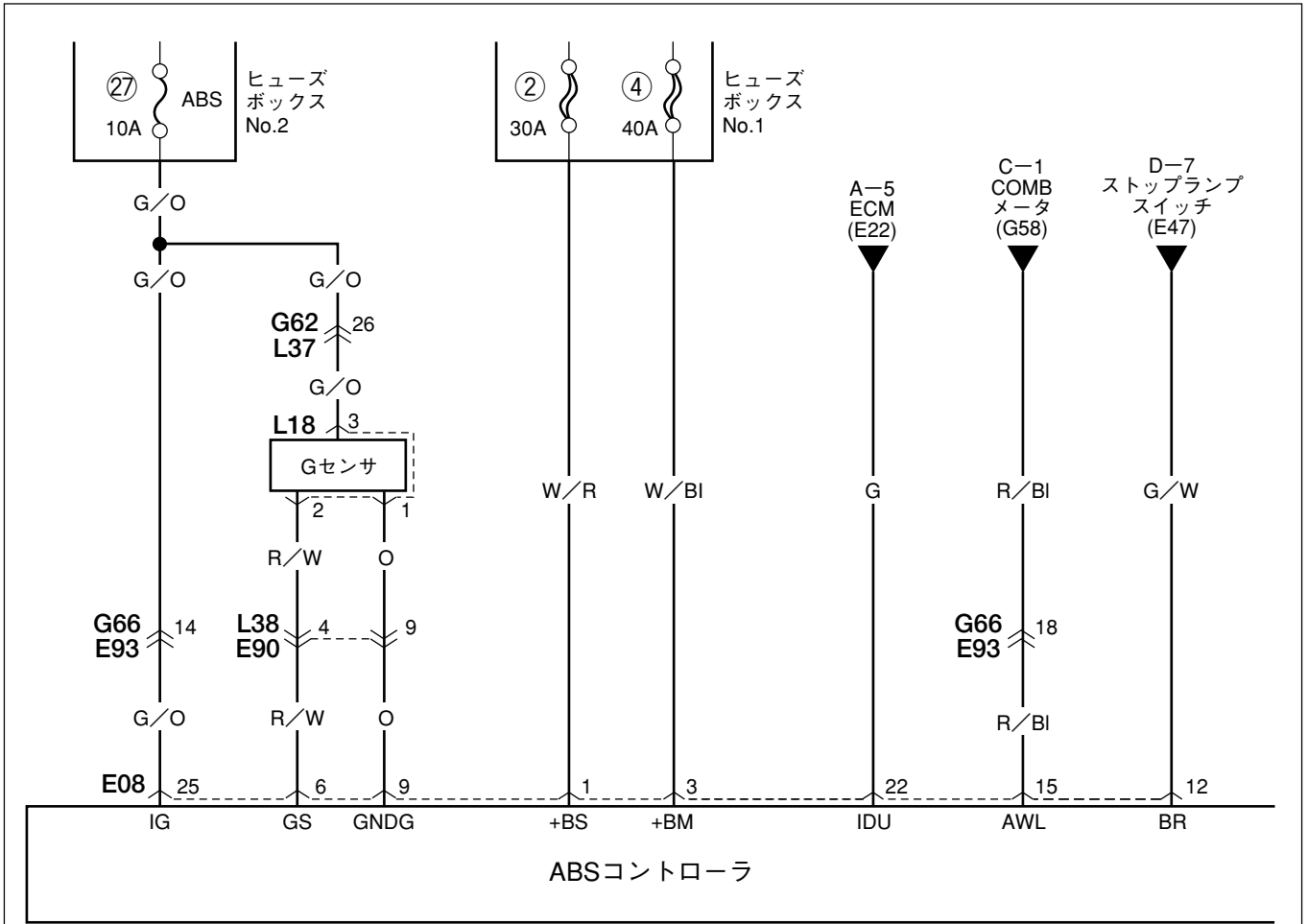

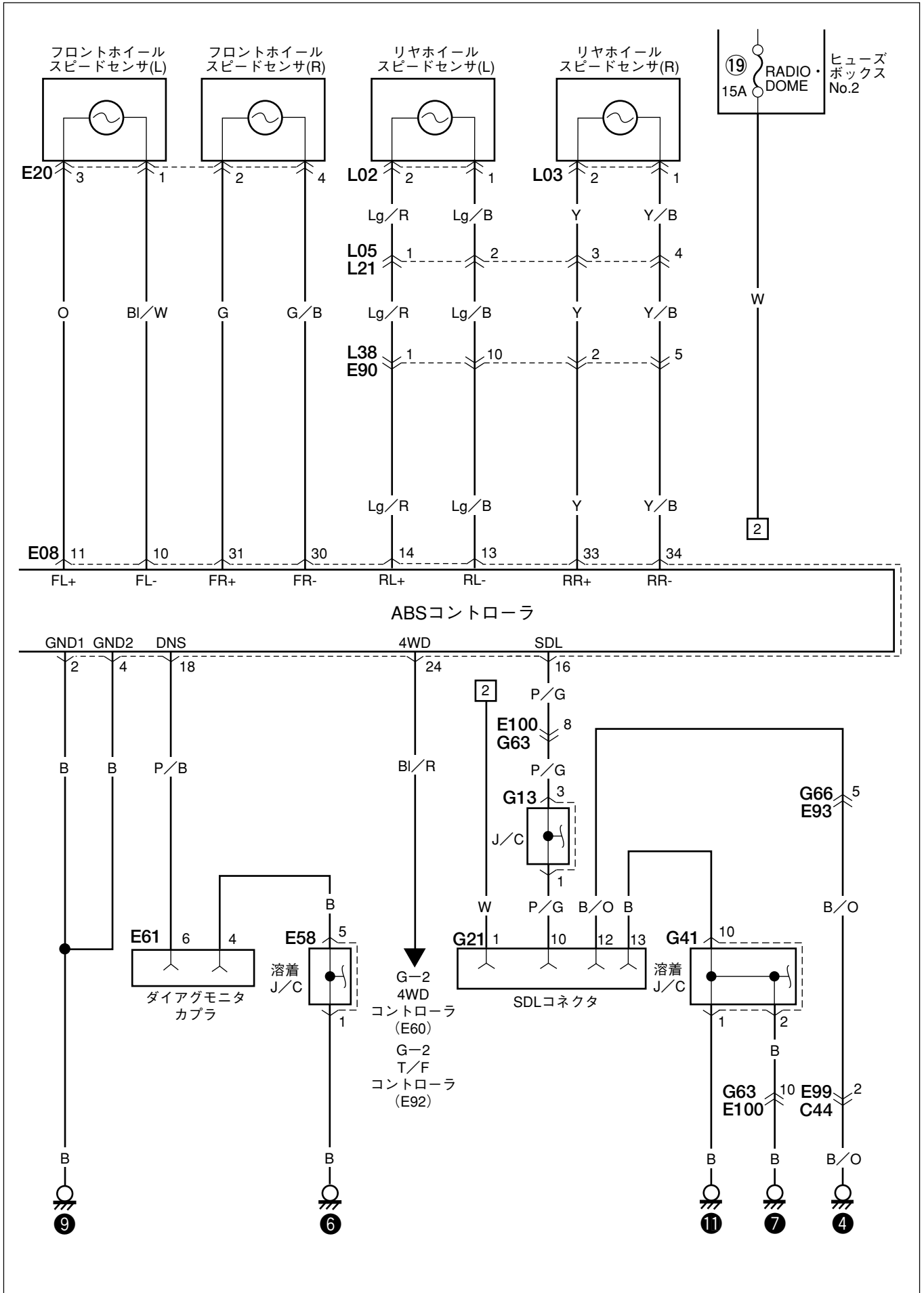



## セクション 6



















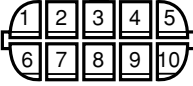
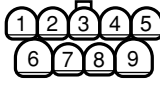



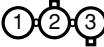
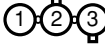

# コネクタ一覧

### 目 次

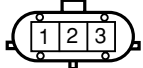
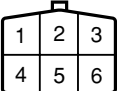
C : エンジンハーネス .....	6- 2
E : メインハーネス .....	6- 4
G : インパネハーネス .....	6- 6
J : P/Wメインワイヤ .....	6- 8
J : P/Wサブワイヤ .....	6- 8
K : ルームランプワイヤ .....	6- 8
L : フレームワイヤ .....	6- 9
L : 4WDモータワイヤ .....	6- 9
L : フロアハーネス .....	6- 9
M : リヤバンパワイヤ .....	6- 9
O : バックドアハーネス .....	6-10
O : リヤコンビネーションハーネス .....	6-10
O : ハイマウントストップランプワイヤ .....	6-10
Q : シートベルトプリテンショナハーネス .....	6-10

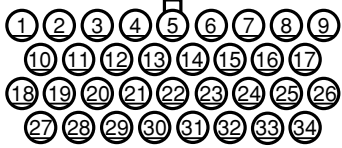
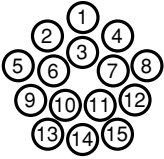
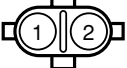
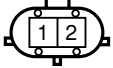
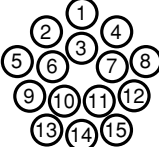

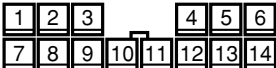
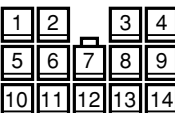













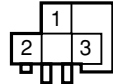

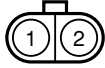
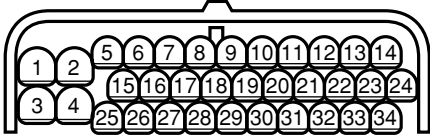





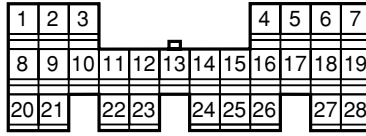
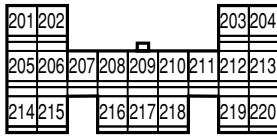

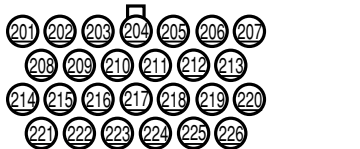

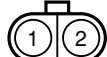







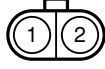

C エンジンハーネス

C01 	C02 	C06 	C07 	C08 	C09 
C10 	C11  MT車	C12 	C13  AT車	C15  AT車	C16 
C17 	C18 	C19 	C20 	C21 	C22 
C23 	C24 	C25 	C26 	C27 	C28 
C29 	C30 	C31 	C32 		C33 
C34 	C35 	C36 	C41  AT車	C42  AT車	
C43 (E98) 		C44 (E99) 	C45 		

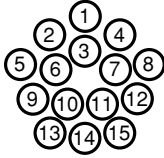
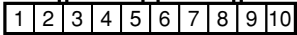

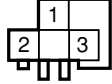

( ) 内のコネクタ記号等は接続するコネクタ又は相手部品を示す。

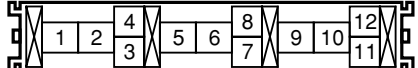
MEMO



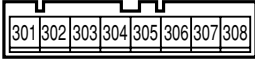
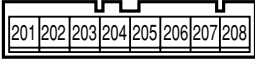
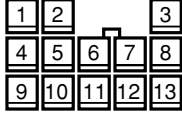
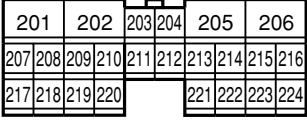
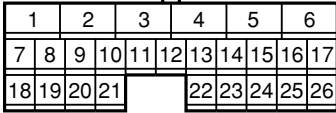
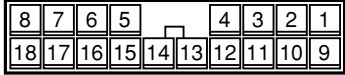

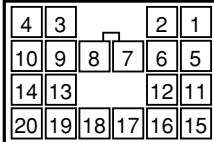
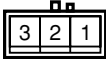
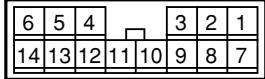
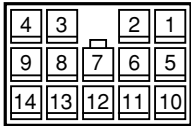
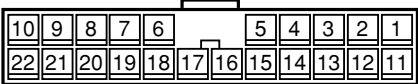





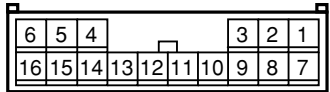

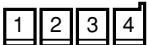
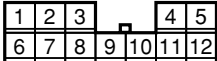
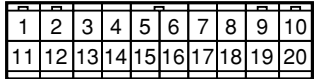

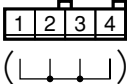
E メインハーネス

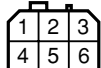
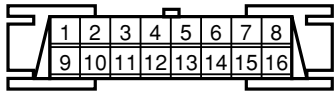
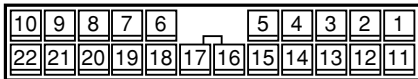
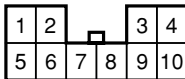
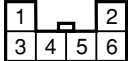
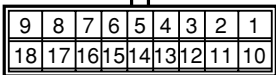
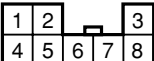
E01 	E02 	E03 	E04 	E05 	E06 
E07 	E08 	E09 	E12 	E13 	
E14 	E15 	E16 	E17 		
E20 	E22  MT車		 AT車	E32 	
E35 	E41 	E42 	E43 	E47 	E48 
E49 	E50 	E51 	E52 	E53 	E54 
E55 	E56  MT車	E58 	E60 	E61 	
E62 	E65 	E67 	E86 	E87 	

( ) 内のコネクタ記号等は接続するコネクタ又は相手部品を示す。

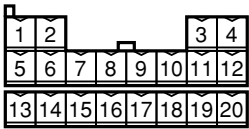
<p><b>E88</b></p> 	<p><b>E89</b></p> 	<p><b>E90 (L38)</b></p> 			
<p><b>E91</b></p> 	<p><b>E92</b></p> 	<p><b>E93 (G66)</b></p> 			
<p><b>E95</b></p> 	<p><b>E96 (G67)</b></p> 	<p><b>E97 (G68)</b></p> 	<p><b>E98 (C43)</b></p> 	<p><b>E99 (C44)</b></p> 	
<p><b>E100 (G63)</b></p> 		<p><b>E101 (K02)</b></p> 			

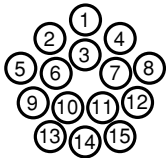
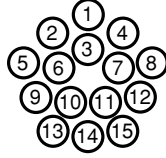
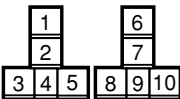
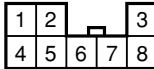
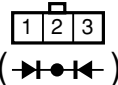
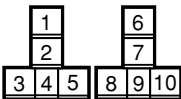
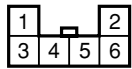
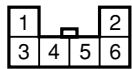
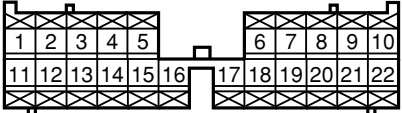
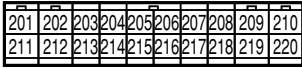
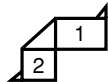

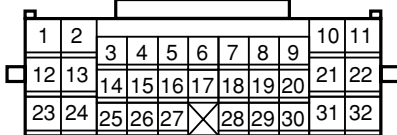

G インパネハーネス

<p>G03 (J07)</p> 	<p>G06 (ダイオード)</p> 	<p>G09 (L13)</p> 	<p>G10</p> 		
<p>G11</p> 	<p>G12</p> 	<p>G13</p> 	<p>G16</p> 	<p>G17</p>  <p>AT車</p>	
<p>G21</p> 	<p>G26</p> 		<p>G27</p> 	<p>G28</p> 	
<p>G29 (J01)</p> 	<p>G34</p> 	<p>G35</p> 	<p>G36</p> 	<p>G37</p> 	
<p>G38</p> 	<p>G39</p> 	<p>G40</p> 	<p>G41</p> 	<p>G42</p> 	
<p>G45</p> 	<p>G47</p> 	<p>G49 (ダイオード)</p> 	<p>G50</p> 	<p>G51</p> 	<p>G52</p> 
<p>G57</p> 	<p>G58</p> 		<p>G59</p> 		
<p>G60</p> 	<p>G61</p> 	<p>G62 (L37)</p> 			



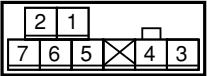
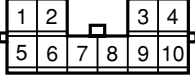

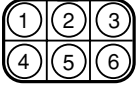
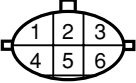
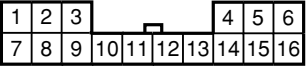
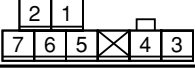
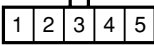
( ) 内のコネクタ記号等は接続するコネクタ又は相手部品を示す。

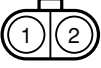
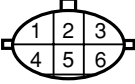
<p><b>G63 (E100)</b></p>	<p><b>G64</b></p>	<p><b>G65</b></p>	<p><b>G66 (E93)</b></p>		
<p><b>G67 (E96)</b></p>	<p><b>G68 (E97)</b></p>	<p><b>G71 (ダイオード)</b></p>	<p><b>G72</b></p>	<p><b>G73</b></p>	

**J** P/Wメインワイヤ、P/Wサブワイヤ



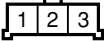







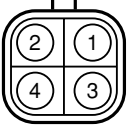

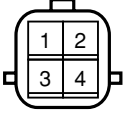
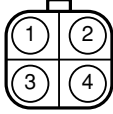

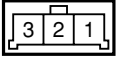
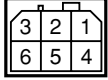

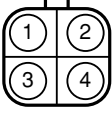
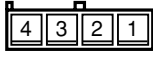

<p><b>J01 (G29)</b></p> 	<p><b>J02</b></p> 	<p><b>J03</b></p> 	<p><b>J04</b></p> 	<p><b>J05</b></p> 	
<p><b>J06</b></p> 	<p><b>J07 (G03)</b></p> 	<p><b>J08</b></p> 	<p><b>J09</b></p> 	<p><b>J10</b></p> 	
<p><b>J11</b></p> 	<p><b>J12</b></p> 				

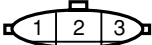
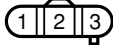
**K** ルームランプワイヤ

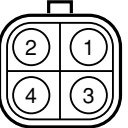
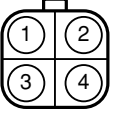

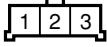
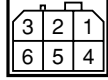
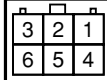
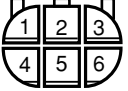

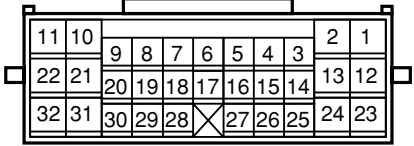
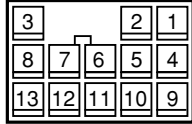
<p><b>K01</b></p> 	<p><b>K02 (E101)</b></p> 	<p><b>K03 (L08)</b></p> 	<p><b>K04</b></p> 		
---	--	---	---	--	--

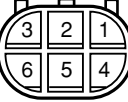
( ) 内のコネクタ記号等は接続するコネクタ又は相手部品を示す。

**L** フレームワイヤ、4WDモータワイヤ、フロアハーネス

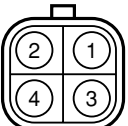







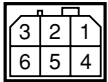

L01 (L22) 	L02 	L03 	L04 	L05 (L21) 	L06 
L08 (K03) 	L09 	L10 	L11 (M01) 	L13 (G09) 	L14 (Q01) 
L15 	L16 (Q03) 	L17 	L18 	L19 	L20 
L21 (L05) 	L22 (L01) 	L24 	L25 	L29 (O04) 	L30 (O05) 
L34 (L40) 	L35 	L37 (G62) 		L38 (E90) 	L39 
L40 (L34) 					

**M** リヤバンワイヤ

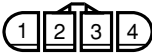

M01 (L11) 	M02 	M03 	M04 		
--	--	--	--	--	--

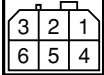

○ バックドアハーネス、リヤコンビネーションハーネス、ハイマウントストップランプワイヤ

O01 (O09) 	O02 (O12) 	O03 	O04 (L29) 	O05 (L30) 	O06 
O07 	O08 	O09 (O01) 	O10 	O11 	O12 (O02) 

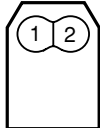
Q シートベルトプリテンショナハーネス

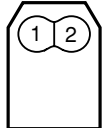
Q01 (L14) 	Q02 	Q03 (L16) 	Q04 		
---	---	---	---	--	--

( ) 内のコネクタ記号等は接続するコネクタ又は相手部品を示す。



スズキ株式会社

サービスマニュアル  
ジムニー 電気配線図集 追補No.2  
品番：43-81AC0

初版発行 2004年10月

発行所 スズキ株式会社

技術情報グループ  
浜松市高塚町300  
郵便番号：432-8611

不許複製

P106 ©

